

**Dodatak AVEO  
korisničkom  
priručniku  
T250E/8-HR**

# SADRŽAJ

- RADIO I CD UREĐAJ ..... 1
- RADIO I CD IZMJENJIVAČ ..... 15

## RDS RADIO I CD PLAYER

Prije prvog korištenja uređaja, molimo pažljivo pročitajte ove upute.

### OPREZ

Sigurnost u prometu ima apsolutan prioritet. Rukujte vašim radio uređajem samo ako uvjeti na cesti i u prometu to dozvoljavaju. Upoznajte se s kontrolama uređaja prije putovanja.

Kada ste u vozilu, trebate biti sposobni u svako doba pravodobno čuti zvuk policije, vatrogasaca ili hitne pomoći. Zbog toga glasnoću radio uređaja ili bilo čega drugog što slušate morate namjestiti na razumnu razinu.

### OPREZ

Audio sustav se može oštetiti kada vozilo pokrećete pomoću kabela, pa ga u tom slučaju isključite. Isključite sustav.

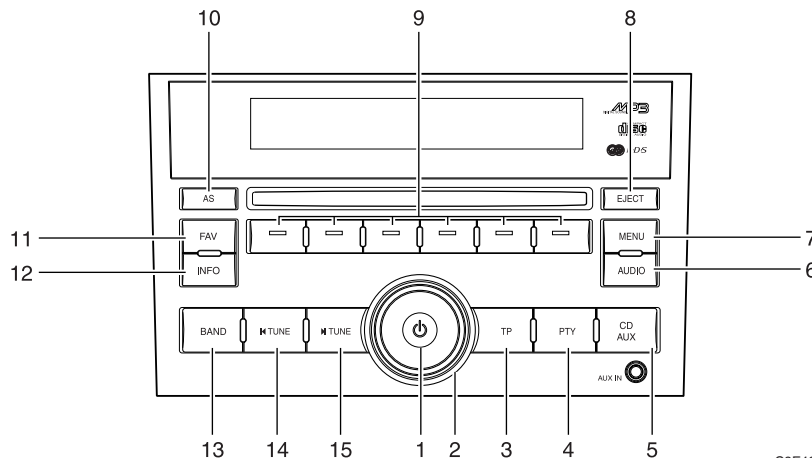

C8E4001A

## 2 AUDIO SUSTAV

---

1. **Power** tipka  
Kada je uređaj uključen:  
Kratki pritisak: Uključuje i isključuje funkciju potpunog stišavanja.  
Dugi pritisak: Isključuje uređaj.  
Kada je uređaj isključen:  
Pritisak power tipke uključuje uređaj.
2. **Volume** kotačić  
Podešavanje glasnoće i zvuka kad je odabrana kontrola zvuka.
3. **TP** tipka  
Postavke prijema informacija o prometu.
4. **PTY** tipka  
Kad je odabran FM radio, odabire oznaku kategorije FM radija.
5. **CD/AUX** tipka  
Mijenja izvor zvuka između CD i AUX
6. **AUDIO** tipka  
Pritiskom se odabire podešavanje zvuka, raspodjele glasnoće naprijed/natrag i lijevo/desno.
7. **MENU** tipka  
Pritiskom se odabire izbornik za podešavanje
8. **EJECT** tipka  
Koristi se za izbacivanje diska iz uređaja.
9. **Funkcijske** tipke  
Koriste se za odabir funkcija prikazanih na zaslonu
10. **AS** tipka  
Koristi se za automatsko memoriranje postaja
11. **FAV** tipka  
Prebacuje između predefiniраниh stranica kanala
12. **INFO** tipka  
Prikazuje neophodne informacije za rad u svakom načinu rada i funkcije, programe koji se emitiraju, i informacije o disku
13. **BAND** tipka  
Mijenja način rada između AM i FM
14. **<** tipka  
Kad je odabran radio, odabire radio postaju (traženje prema dolje)  
Kad je odabran CD, koristi se za brzo pretraživanje unatrag kroz pjesme koje se reproduciraju
15. **>** tipka  
Kad je odabran radio, odabire radio postaju (traženje prema gore)  
Kad je odabran CD, koristi se za brzo pretraživanje unaprijed kroz pjesme koje se reproduciraju

## UKLJUČIVANJE/ISKLJUČIVANJE

### Uključivanje

Pritisnite [POWER] za uključivanje radio uređaja kada je isključen.

### Isključivanje

Pritisnite [POWER] i držite dulje od 1 sekunde za isključivanje radio uređaja kada je uključen.

## POTPUNO STIŠAVANJE

Pritisnite [POWER] za potpuno stišavanje kada je uređaj uključen.

## PODEŠAVANJE GLASNOĆE

Okrenite kotačić volume u smjeru kazaljki na satu za pojačavanje glasnoće.

Okrenite kotačić volume suprotno od kazaljki na satu za smanjenje glasnoće.

## PODEŠAVANJE ZVUKA

### Podešavanje dubokih tonova

Pritisnite [AUDIO], prikazuje se audio izbornik.

Pritisnite funkcijsku tipku ispod „**Bass**“ i zakrenite [VOLUME] u smjeru kazaljki na satu ili suprotnom.

### Podešavanje srednjih tonova

Pritisnite [AUDIO], prikazuje se audio izbornik.

Pritisnite funkcijsku tipku ispod „**Mid**“ i zakrenite [VOLUME] u smjeru kazaljki na satu ili suprotnom.

### Podešavanje visokih tonova

Pritisnite [AUDIO], prikazuje se audio izbornik.

Pritisnite funkcijsku tipku ispod „**Treb**“ i zakrenite [VOLUME] u smjeru kazaljki na satu ili suprotnom.

## Kontrola balansa

Pritisnite [AUDIO], prikazuje se audio izbornik.

Pritisnite funkcijsku tipku ispod „**Bal**“ i zakrenite [VOLUME] u smjeru kazaljki na satu ili suprotnom.

## Kontrola raspodjele glasnoće naprijed/natrag (fader)

Pritisnite [AUDIO], prikazuje se audio izbornik.

Pritisnite funkcijsku tipku ispod „**Fad**“ i zakrenite [VOLUME] u smjeru kazaljki na satu ili suprotnom.

## Odabir predefiniranog zvuka

Pritisnite [AUDIO], prikazuje se audio izbornik.

Pritisnite funkcijsku tipku ispod „**P EQ**“, prikazuje se izbornik predefiniranog zvuka.

Pritisnite funkcijsku tipku ispod predefiniranog zvuka koji želite.

Za prekid odabranog predefiniranog zvuka, još jednom pritisnite taj [P-EQ] uz isti postupak.

Vrste predefiniranog zvuka su Pop, Rock, Country, Voice, Jazz, Classic.

### RADIO

#### ODABIR RADIJA

Pritisnite [BAND] za odabir radija kada ste u drugom načinu rada.

#### PROMJENA VALNOG PODRUČJA

Valno područje se mijenja iz AM u FM ili iz FM u AM pri svakom pritisku tipke [BAND].

#### RUČNI ODABIR GORE/DOLJE

Pritisnite [←/→] za promjenu frekvencije gore/dolje.

Frekvencija se povećava ili smanjuje po 1 korak pri svakom pritisku [←/→].

#### TRAŽENJE GORE/DOLJE

Pritisnite i držite [←/→] dulje od 1 sekunde za automatsko pronalaženje sljedeće/prethodne postaje.

Ako se ova tipka drži stalno pritisnuta, frekvencija se kontinuirano povećava ili smanjuje.

I radio će započeti operaciju traženja gore/dolje nakon puštanja tipke.

#### PREDEFINIRANA MEMORIJA FAVORITA

Ima 6 stranica za favorite i može pohraniti do 36 postaja neovisno o AM ili FM valnom području.

Postaju možete memorirati prateći dolje navedeni postupak

Korak 1: Tražite postaju koju želite koristeći funkciju traženja ili ručnim odabirom.

Korak 2: Odaberite stranicu favorita pritiskom [FAV].

Korak 3: Pritisnite i držite željenu funkcijsku tipku dulje od 1 sekunde za memoriranje postaje na tom položaju.

Gornjim postupkom, u predefiniciranoj memoriji favorita možete memorirati 36 postaja.

#### POZIVANJE PREDEFINIRANOG FAVORITA

Postaju memoriranu u predefinicirane favorite možete slušati koristeći sljedeći postupak.

Korak 1: Odaberite stranicu favorita pritiskom [FAV].

Korak 2: pritisnite funkcijsku tipku ispod broja predefiniciranog favorita na kojem je memorirana postaja koju želite slušati.

#### FUNKCIJA AUTOMATSKOG MEMORIRANJA

##### Automatsko memoriranje

Korak 1: Pritisnite [AS], prikazuje se izbornik automatskog memoriranja.

Korak 2: Pritisnite funkcijsku tipku ispod „On“, radio će započeti radnju automatskog memoriranja i automatski memorira 12 postaja.

## BRISANJE STRANICE AUTOMATSKE MEMORIJE

Nakon provođenja automatskog memoriranja, radio ima stranice automatske memorije.

Za brisanje stranice automatske memorije, pritisnite funkcijsku tipku ispod „Off“ u gore navedenom koraku 3.

## PONOVO TRAŽENJE AUTOMATSKE MEMORIJE

Nakon automatskog memoriranja, pritisnite funkcijsku tipku ispod „Rese“ u gore navedenom koraku 3 automatskog memoriranja ako želite osvježiti postaje na stranicama automatske memorije.

## KORIŠTENJE RDS-a

### AF uklj./isklj.

AF funkcija omogućava da radio uvijek prati najbolju frekvenciju postaje.

Pritisnite Menu kada slušate radio i tada uređaj prikazuje radio izbornik.

Pritisnite funkcijsku tipku ispod „RDS“, radio prikazuje RDS izbornik.

Pritisnite funkcijsku tipku ispod „AF“.

AF se uključuje ili isključuje svakim pritiskom ove funkcijske tipke.

### Regional uklj./isklj.

Regionalna funkcija omogućava radiju da odabere regionalnu postaju (Regional off).

Pritisnite Menu kada slušate radio i prikazuje se radio izbornik.

Pritisnite funkcijsku tipku ispod „RDS“, radio prikazuje RDS izbornik.

Pritisnite funkcijsku tipku ispod „REG“.

Regionalna opcija se uključuje ili isključuje svakim pritiskom ove funkcijske tipke.

### Prijem informacija o prometu

U slučaju da su informacije o prometu dostupne na postaji koju sada slušate, pritisnite [TP] za slušanje informacija o prometu.

### Prekid prijema informacija o prometu

Ponovno pritisnite [TP] za prekid informacija o prometu.

### Traženje prometne postaje

U slučaju da informacije o prometu nisu dostupne na postaji koju sada slušate, pritisnite [TP] i radio traži sljedeću dostupnu postaju s informacijama o prometu.

### PTY TRAŽENJE

Korištenjem PTY funkcije, možete direktno odabrati programe koji se emitiraju u odabranoj kategoriji.

Korak 1: Pritisnite [PTY].

Korak 2: Pritisnite [PTY] više puta dok radio ne prikaže vrstu programa koji želite.

Korak 3: Pritisnite funkcijsku tipku ispod vrste programa koji želite, radio će tražiti postaju koja emitira u toj kategoriji.

Ako nema postaje u toj kategoriji, na zaslonu će biti prikazano „No PTY Station“.

## REPRODUKCIJA CD(a)

Prilikom ubacivanja svakog CD-a, na zaslonu će se pojaviti radio i prilikom učitavanja svakog CD-a, na zaslonu će se prikazati provjera datoteka.

Kada reprodukcija počne, na zaslonu će se pojaviti pjesma i broj pjesme.

Ako se kontakt ili radio isključi s CD-om u uređaju, on će ostati u uređaju. Kada je CD u uređaju i kontakt se uključi, radio se mora uključiti prije početka reprodukcije aktualnog CD-a. Kada su kontakt i radio uključeni, CD će započeti reprodukciju od mjesta gdje je prestala, ako je to bio zadnji odabrani izvor zvuka.

CD uređaj može reproducirati manje 8 cm singl CD-e s prstenastim adapterom. CD-i pune veličine i manji CD-i se umeću na isti način.

Ako reproducirate CD-R, kvaliteta zvuka može biti smanjena zbog kvalitete CD-R diska, načina snimanja, kvalitete muzike koja je snimana, i načina na koji se rukuje CD-R diskom.

Može biti povećanog preskakanja, problema s pronalaženjem pjesama, i/ili problema s učitavanjem i izbacivanjem. Ako se pojave ovakvi problemi, provjerite donju površinu CD-a. Ako je površina CD-a oštećena, kao što su pukotine, lomovi ili ogrebotine CD se neće

pravilno reproducirati. Ako je površina CD-a zaprljana, za više informacija pogledajte Njega vaših CD-a.

Ako nema vidljivog oštećenja, isprobajte CD za koji znate da je dobar.

Na CD ne stavljajte naljepnicu, CD uređaj je može zahvatiti. Ako je CD snimljen na osobnom računalu i potrebna je naljepnica s opisom, pokušajte na gornju stranu snimljenog CD-a pisati flomasterom.



**OPREZ**

**Ako na CD stavite bilo kakvu naljepnicu, umetnete više od jednog CD-a odjednom, ili pokušate reproducirati izgrebene ili oštećene CD-e, možete oštetiti CD uređaj. Kada koristite CD uređaj, koristite samo CD-e koji su u dobrom stanju bez naljepnice, odjednom stavite samo jedan CD, i u otvor za umetanje na CD uređaju ne stavljajte nikakve strane materijale, tekućine i ostatke.**

Ako se na zaslonu pojavi poruka greške, vidi „**CD poruke**“ kasnije u ovom poglavlju.

### ODABIR REPRODUKCIJE CD-a

Za odabir reprodukcije CD-a iz drugog načina rada pritisnite [CD/AUX].

### UMETANJE DISKA

CD umetnite u otvor CD s oznakom CD-a prema gore, tada ga uređaj automatski uvlači i započinje reprodukciju.

### IZBACIVANJE CD-a

Pritisnite [EJECT], disk će biti izbačen iz ladice uređaja.

Izvučite disk iz ladice.

### PAUZA

Pritisnite [CD/AUX] za pauziranje tijekom reprodukcije CD-a.

Na zaslonu će treperiti „PAUSE“.

Za početak reprodukcije CD-a ponovno pritisnite [CD/AUX].

Ako je na radio spojen vanjski (AUX) uređaj, funkcija pauziranja je onemogućena.

### SLJEDEĆA/PRETHODNA PJESMA

Pritisnite [>>>/<<], uređaj počinje s reprodukcijom sljedeće/prethodne pjesme.

### BRZO NAPRIJED/BRZO NATRAG

Pritisnite i držite [>>>/<<], uređaj započinje reprodukciju brzo naprijed/brzo natrag.

### RPT (PONAVLJANJE)

Korak 1: Pritisnite [MENU], na uređaju su prikazane dodatne funkcije povezane s reprodukcijom diska.

Korak 2: Pritisnite funkcijsku tipku ispod „RPT“, radio uvijek reproducira aktualnu pjesmu.

Za prekid ove funkcije, ponovno pritisnite funkcijsku tipku ispod „RPT“.

### RDM (SLUČAJNI REDOSLIJED):

Korak 1: Pritisnite [MENU], na uređaju su prikazane dodatne funkcije povezane s reprodukcijom diska.

Korak 2: Pritisnite funkcijsku tipku ispod „RDM“, radio reproducira pjesme slučajnim redoslijedom.

Za prekid ove funkcije, ponovno pritisnite funkcijsku tipku ispod „RDM“.

### INT (PREGLED):

Korak 1: Pritisnite [MENU], na uređaju su prikazane dodatne funkcije povezane s reprodukcijom diska.

Korak 2: Pritisnite funkcijsku tipku ispod „INT“, radio reproducira prvih nekoliko sekundi svake pjesme redom.

Za prekid ove funkcije, ponovno pritisnite funkcijsku tipku ispod „INT“.

## KORIŠTENJE MP3/WMA CD-a

### MP3/WMA FORMAT

Ako snimate vlastiti MP3/WMA disk na osobnom računalu:

- Budite sigurni da su MP3/WMA datoteke snimljene na CD-R disk.
- Ne miješajte standardne audio i MP3/WMA datoteke na jednom disku.
- Budite sigurni da svaka MP3/WMA datoteka ima .mp3 ili .wma ekstenziju, ostale ekstenzije datoteka neće raditi.
- Datoteke se mogu snimiti s raznim fiksnim ili varijabilnim bit rate-om. Naziv pjesme, ime izvođača i albuma će biti dostupni za prikaz na uređaju kada se snime koristeći ID3 tagove verzije 1 i 2.
- Napravite strukturu mapa koja će omogućiti jednostavno pronalaženje pjesama tijekom vožnje. Organizirajte pjesme po albumima koristeći jednu mapu za svaki album. Svaka mapa ili album treba sadržavati 18 pjesama ili manje.
- Prilikom snimanja MP3/WMA diska s više sesija, obavezno ga finalizirajte. Obično je bolje snimiti disk odjednom.

Uređaj će moći čitati i reproducirati maksimalno 50 mapa, 5 sesija i 999 datoteka. Dugački nazivi datoteka i mapa mogu zauzimati više memorijskog prostora diska nego što je neophodno. Za uštedu prostora na disku, minimizirajte duljinu naziva datoteka i mapa. Također možete reproducirati i MP3/WMA CD koji je snimljen bez mapa. Sustav podržava do 8 mapa po dubini, ipak, bolje je da imate minimalnu dubinu mapa kako bi smanjili kompleksnost i zabunu kada pokušavate pronaći određenu mapu tijekom reprodukcije. Ako CD sadrži više od maksimalnih 50 mapa, 5 sesija i 999 datoteka, uređaj će vam omogućiti pristup i navigaciju do maksimuma, ali sve stavke iznad maksimuma će biti ignorirane.

### KORIJENSKI DIREKTORIJ (ROOT)

Korijenski direktorij će se tretirati kao mapa. Ako se u korijenskom direktoriju nalaze audio datoteke, direktorij će biti prikazan s nazivom ROOT. Svim datotekama koje se nalaze direktno pod korijenskim direktorijem će se pristupiti prije bilo koje druge mape.

### PRAZAN DIREKTORIJ ILI MAPA

Ako u korijenskom direktoriju ili nekoj mapi postoji mapa/pod mapa koja je prazna i u sebi ne sadrži komprimirane datoteke, uređaj će prijeći na sljedeću mapu u strukturi koja sadrži komprimirane audio datoteke a prazna mapa se neće prikazati ili numerirati.

### NEMA MAPE

Kada CD sadrži samo komprimirane datoteke, datoteke će se nalaziti u root mapi. Funkcije sljedeće i prethodne mape neće imati funkciju na CD-u koji je snimljen bez mapa. Kada prikazuje naziv mape uređaj će prikazati ROOT.

Kada CD sadrži samo komprimirane audio datoteke, ali nema mapa, sve datoteke će se nalaziti u root mapi. Kada radio prikazuje naziv mape, uređaj će prikazati ROOT.

## REDOSLIJED REPRODUKCIJE

Pjesme će se reproducirati sljedećim redoslijedom:

- Reprodukcija će započeti od prve pjesme u root direktoriju.
- Kada završi reprodukcija svih pjesama u root direktoriju, reprodukcija se nastavlja prema numeriranoj listi datoteka.
- Nakon reprodukcije zadnje pjesme u zadnjoj mapi, uređaj će ponovno započeti reprodukciju prve pjesme u prvoj mapi ili root direktoriju.

## DATOTEČNI SUSTAV I IMENOVANJE

Bit će prikazani naziv pjesme i ID3 tag. Ako u ID3 tagu nema naziva pjesme, radio će prikazati naziv datoteke bez ekstenzije (kao što je MP3/WMA).

Nazivi pjesama dulji od 32 znaka ili 4 stranice će biti skraćeni. Na zaslonu se neće prikazati dio riječi na zadnjoj stranici teksta i ekstenzija datoteke.

## MP3/WMA REPRODUKCIJA

S uključenim kontaktom, CD djelomično umetnite u otvor, s oznakom prema gore. Uređaj će ga uvući, učitati, zatim provjeriti datoteke, i nakon toga će se na zaslonu pojaviti **MP3 or WMA**. Treba započeti reprodukcija CD-a. CD ne možete umetnuti s isključenim kontaktom.

Kako započinje reprodukcija nove pjesme, na zaslonu će se prikazati broj pjesme i naziv.

Ako se kontakt ili radio isključi s CD-om u uređaju, on će ostati u uređaju. Kada je CD u uređaju i kontakt se uključi, radio se mora uključiti prije početka reprodukcije CD-a. Kada su kontakt i radio uključeni, CD će započeti reprodukciju od mjesta gdje je prestala, ako je to bio zadnji odabrani izvor zvuka.

CD uređaj može reproducirati manje 8 cm singl CD-e s prstenastim adapterom. CD-i pune veličine i manji CD-i se umeću na isti način.

Ako reproducirate CD-R, kvaliteta zvuka može biti smanjena zbog kvalitete CD-R diska, načina snimanja, kvalitete muzike koja je snimana, i načina na koji se rukuje CD-R diskom. Može biti povećanog preskakanja, problema s pronalaženjem pjesama, i/ili problema s učitavanjem i izbacivanjem. Ako se pojave ovakvi problemi, provjerite donju površinu CD-a. Ako je površina CD-a oštećena, kao što su pukotine, lomovi ili ogrebotine CD se neće pravilno reproducirati. Ako je površina CD-a zaprljana, za više informacija pogledajte **Njega vaših CD-a**.

Ako nema vidljivog oštećenja, isprobajte CD za koji znate da je dobar.

Na CD ne stavljajte naljepnicu, CD uređaj je može zahvatiti. Ako je CD snimljen na osobnom računalu i potrebna je naljepnica s opisom, pokušajte na gornju stranu snimljenog CD-a pisati flomasterom.

 **OPREZ**

**Ako na CD stavite bilo kakvu naljepnicu, umetnete više od jednog CD-a odjednom, ili pokušate reproducirati izgrebene ili oštećene CD-e, možete oštetiti CD uređaj. Kada koristite CD uređaj, koristite samo CD-e koji su u dobrom stanju bez naljepnice, odjednom stavite samo jedan CD, i u otvor za umetanje na CD uređaju ne stavljajte nikakve strane materijale, tekućine i ostatke.**

Ako se na zaslonu pojavi poruka greške, vidi „**CD poruke**“ kasnije u ovom poglavlju.

Sve CD funkcije rade isto tijekom MP3/WMA reprodukcije, osim dolje navedenih.

Vidi „**Reprodukcija CD-a**“ za više informacija, ranije u ovom poglavlju.

## **SVE/DIREKTORIJ NAČIN RADA**

Funkcije ponavljanja, uvodnog pregleda, slučajnog redosljeda rade u svim mapama ako je aktivan način rada za sve.

Korak 1: Pritisnite [MENU], na uređaju su prikazane dodatne funkcije povezane s reprodukcijom diska.

Korak 2: Pritisnite funkcijsku tipku ispod „**ALL**“, tada se „**All**“ mijenja u „**DIR**“

Za prekid direktorij načina rada, ponovno pritisnite funkcijsku tipku ispod „**DIR**“.

## **PRIKAZ ID3 TAG INFORMACIJE**

Pritisnite [INFO], radio prikazuje ID3 tag informaciju za aktualne datoteke.

## UKLJUČIVANJE/ISKLJUČIVANJE POMIČNOG TEKSTA

Dugi naziv datoteke se pomiče s desne strane ulijevo kad je ova funkcija uključena.

Korak 1: Pritisnite [MENU], na uređaju su prikazane dodatne funkcije povezane s reprodukcijom diska.

Korak 2: Pritisnite funkcijsku tipku ispod „**Scroll**“, radio će pomicati dugi naziv pjesme.

Za prekid ove funkcije, ponovno pritisnite funkcijsku tipku ispod „**Scroll**“.

## CD PORUKE

**CHECK CD:** Ako se ova poruka prikaže na zaslonu i/ili ako se CD izbací, to može biti zbog jednog od sljedećih razloga:

- Vrlo je vruće. Kada se temperatura vrati na normalnu, CD se treba reproducirati.
- Vozite po izrazito neravnoj cesti. Kada cesta postane ravnija, CD se treba reproducirati.
- CD je prljav, izgreben, vlažan, ili umetnut naopako.
- Zrak je vrlo vlažan. Ako je tako, pričekajte približno sat vremena i pokušajte ponovno.
- Format CD-a možda nije kompatibilan. Vidi „**MP3 format**“ ranije u ovom poglavlju.
- Možda se pojavio problem tijekom snimanja CD-a.
- Možda je CD uređaj zahvatio naljepnicu.

Ako se CD ne reproducira pravilno, zbog bilo kojeg drugog razloga, isprobajte CD za koji znate da je dobar.

Ako se bilo kakva greška uzastopno ponavlja ili ako se neka greška ne može ispraviti, kontaktirajte svog partnera. Ako radio prikazuje poruku greške, zapišite je i dajte je na uvid svom partneru kada prijavljujete problem.

## AUX NAČIN RADA

Uređaj ima jedan vanjski priključak (promjera 3.5 mm) koji se nalazi na donjoj desnoj strani prednje ploče.

To nije audio izlaz; ne spajajte slušalice na prednji pomoćni ulazni priključak.

Ipak, na vanjski pomoćni ulazni priključak možete spojiti vanjski izvor zvuka kao što je iPod, prijenosno računalo, MP3 player, CD izmjenjivač, ili XM™ prijemnik, itd. za korištenje kao drugog izvora zvuka.

## ODABIR AUX IN NAČINA RADA

Pritisnite [CD/AUX] u drugom načinu reprodukcije.

Ako pomoćni priključak ne prepozna prisutnost izlaznog priključka, neće biti omogućeno uključivanje aux načina rada.

## SIGURNOSNI SUSTAV

Sigurnosni sustav će uređaj štiti od krađe.

Kada je za funkciju sigurnosnog blokiranja registriran ID kod, čak i ako je uređaj ukraden i ugrađen na drugo mjesto, neće ga biti moguće koristiti osim ako se unese registrirani ID kod.

Postavljanje sigurnosnog zaključavanja (registriranje ID koda)

Isključite radio.

- ⇨ Pritisnite [POWER] i istovremeno držite [INFO] i krajnju lijevu funkcijsku tipku.

Aktivirat će se mogućnost registriranja ID koda i na zaslonu će se pojaviti brojevi od 1 do 6.

- ⇨ Pritisnite funkcijske tipke ispod „1 do 6“ na zaslonu za unos koda sa četiri znamenke.
- ⇨ Pritisnite [POWER].

ID kod će biti registriran i uređaj će se isključiti.

## ISKLUČIVANJE SIGURNOSNE BLOKADE

Isključite radio.

- ⇨ Pritisnite [POWER] i istovremeno držite [INFO] i krajnju lijevu funkcijsku tipku.

Aktivirat će se mogućnost registriranja ID koda i na zaslonu će se pojaviti brojevi od 1 do 6.

- ⇨ Pritisnite funkcijske tipke ispod „1 do 6“ na zaslonu za unos koda sa četiri znamenke.
- ⇨ Pritisnite [POWER].

Ako se uneseni kod poklapa s registriranim kodom, sigurnosna blokada je isključena i uređaj se isključuje.

**NAPOMENA**

Jednom kada se ID kod registrira, on će biti potreban za isključivanje sigurnosne blokade. Pazite da ne zaboravite sigurnosni kod.

Ako se za isključivanje sigurnosne blokade deset puta uzastopno unese netočan kod, unutar sljedećih sat vremena neće biti mogući novi pokušaji.

**PREKIDAČI NA KOLU  
UPRAVLJAČA\***

Osnovnim operacijama audio sustava može se upravljati putem prekidača na kolu upravljača.

**NAPOMENA**

Kada odabirete audio način rada, ako ništa nije spojeno na AUX priključak (priključak za vanjski uređaj), AUX način rada se preskače.

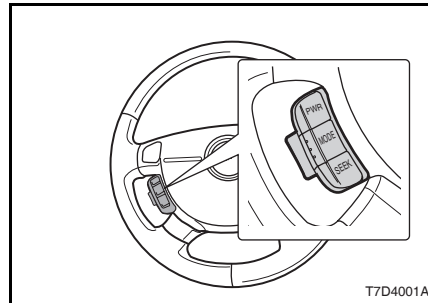

Tipka	Funkcija
PWR	<ul style="list-style-type: none"><li>• Kada je uređaj „UKLJUČEN“: Kratki pritisak:      Uključuje funkciju potpunog stišavanja Dugi pritisak:        Isključuje uređaj.</li><li>• Kada je uređaj „ISKLJUČEN“: Pritisak ove tipke uključuje uređaj.</li></ul>
MODE	Koristi se za odabir audio načina rada. AM → FM → CD → (AUX) → natrag na AM
SEEK	<ul style="list-style-type: none"><li>• Kada se sluša radio: Kratki pritisak:      Prebacuje na sljedeću memoriranu postaju Dugi pritisak:        Započinje automatsko traženje</li><li>• Kada se sluša CD: Kratki pritisak:      Mijenja pjesmu Dugi pritisak:        Započinje brzo pretraživanje unaprijed kroz pjesme koje se reproduciraju</li></ul>
VOLUME (+) (-)	+ strana:            Pojačava glasnoću - strana:            Smanjuje glasnoću

## RDS RADIO I CD IZMJENJIVAČ

Prije prvog korištenja uređaja, molimo pažljivo pročitajte ove upute.

### **⚠ OPREZ**

Sigurnost u prometu ima apsolutan prioritet. Rukujte vašim radio uređajem samo ako uvjeti na cesti i u prometu to dozvoljavaju. Upoznajte se s kontrolama uređaja prije putovanja.

Kada ste u vozilu, trebate biti sposobni u svako doba pravodobno čuti zvuk policije, vatrogasaca ili hitne pomoći. Zbog toga glasnoću radio uređaja ili bilo čega drugog što slušate morate namjestiti na razumnu razinu.

### **⚠ OPREZ**

Audio sustav se može oštetiti kada vozilo pokrećete pomoću kabela, pa ga u tom slučaju isključite. Isključite sustav.

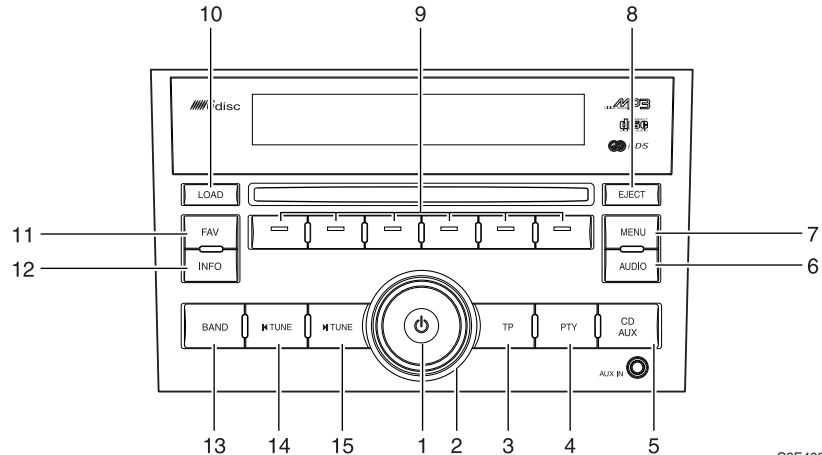

C8E4002A

1. **Power** tipka  
Kada je uređaj uključen:  
Kratki pritisak: Uključuje i isključuje funkciju potpunog stišavanja.  
Dugi pritisak: Isključuje uređaj.  
Kada je uređaj isključen:  
Pritisak power tipke uključuje uređaj.
2. **Volume** kotačić  
Podešavanje glasnoće i zvuka kad je odabrana kontrola zvuka.
3. **TP** tipka  
Postavke prijema informacija o prometu.
4. **PTY** tipka  
Kad je odabran FM radio, odabire oznaku kategorije FM radija.
5. **CD/AUX** tipka  
Mijenja izvor zvuka između CD i AUX
6. **AUDIO** tipka  
Pritiskom se odabire podešavanje zvuka, raspodjele glasnoće naprijed/natrag i lijevo/desno.
7. **MENU** tipka  
Pritiskom se odabire izbornik za podešavanje
8. **EJECT** tipka  
Koristi se za izbacivanje diska iz uređaja.
9. **Funkcijske** tipke  
Koriste se za odabir funkcija prikazanih na zaslonu
10. **LOAD** tipka  
Koristi se za ubacivanje diska u uređaj.
11. **FAV** tipka  
Prebacuje između predefiniраниh stranica kanala
12. **INFO** tipka  
Prikazuje neophodne informacije za rad u svakom načinu rada i funkcije, programe koji se emitiraju, i informacije o disku
13. **BAND** tipka  
Mijenja način rada između AM i FM
14. **|<** tipka  
Kad je odabran radio, odabire radio postaju (tražnje prema dolje)  
Kad je odabran CD, koristi se za brzo pretraživanje unatrag kroz pjesme koje se reproduciraju
15. **>|** tipka  
Kad je odabran radio, odabire radio postaju (traženje prema gore)  
Kad je odabran CD, koristi se za brzo pretraživanje unaprijed kroz pjesme koje se reproduciraju

## UKLJUČIVANJE/ISKLJUČIVANJE

### Uključivanje

Pritisnite [POWER] za uključivanje radio uređaja kada je isključen.

### Isključivanje

Pritisnite [POWER] i držite dulje od 1 sekunde za isključivanje radio uređaja kada je uključen.

## POTPUNO STIŠAVANJE

Pritisnite [POWER] za potpuno stišavanje kada je uređaj uključen.

## PODEŠAVANJE GLASNOĆE

Okrenite kotačić volume u smjeru kazaljki na satu za pojačavanje glasnoće.

Okrenite kotačić volume suprotno od kazaljki na satu za smanjenje glasnoće.

## PODEŠAVANJE ZVUKA

### Podešavanje dubokih tonova

Pritisnite [AUDIO], prikazuje se audio izbornik.

Pritisnite funkcijsku tipku ispod „**Bass**“ i zakrenite [VOLUME] u smjeru kazaljki na satu ili suprotnom.

### Podešavanje srednjih tonova

Pritisnite [AUDIO], prikazuje se audio izbornik.

Pritisnite funkcijsku tipku ispod „**Mid**“ i zakrenite [VOLUME] u smjeru kazaljki na satu ili suprotnom.

### Podešavanje visokih tonova

Pritisnite [AUDIO], prikazuje se audio izbornik.

Pritisnite funkcijsku tipku ispod „**Treb**“ i zakrenite [VOLUME] u smjeru kazaljki na satu ili suprotnom.

## Kontrola balansa

Pritisnite [AUDIO], prikazuje se audio izbornik.

Pritisnite funkcijsku tipku ispod „**Bal**“ i zakrenite [VOLUME] u smjeru kazaljki na satu ili suprotnom.

## Kontrola raspodjele glasnoće naprijed/natrag (fader)

Pritisnite [AUDIO], prikazuje se audio izbornik.

Pritisnite funkcijsku tipku ispod „**Fad**“ i zakrenite [VOLUME] u smjeru kazaljki na satu ili suprotnom.

## Odabir predefiniranog zvuka

Pritisnite [AUDIO], prikazuje se audio izbornik.

Pritisnite funkcijsku tipku ispod „**P EQ**“, prikazuje se izbornik predefiniranog zvuka.

Pritisnite funkcijsku tipku ispod predefiniranog zvuka koji želite.

Za prekid odabranog predefiniranog zvuka, još jednom pritisnite taj [P-EQ] uz isti postupak.

Vrste predefiniranog zvuka su Pop, Rock, Country, Voice, Jazz, Classic.

## RADIO

### ODABIR RADIJA

Pritisnite [BAND] za promjenu na radio sa CD ili AUX načina rada.

### PROMJENA VALNOG PODRUČJA

Valno područje se mijenja iz AM u FM ili iz FM u AM pri svakom pritisku tipke [BAND].

### RUČNI ODABIR GORE/DOLJE

Pritisnite [←/→] za promjenu frekvencije gore/dolje.

Frekvencija se povećava ili smanjuje po 1 korak pri svakom pritisku [←/→].

### TRAŽENJE GORE/DOLJE

Pritisnite i držite [←/→] dulje od 1 sekunde za automatsko pronalaženje sljedeće/prethodne postaje.

Ako se ova tipka drži stalno pritisnuta, frekvencija se kontinuirano povećava ili smanjuje.

I radio će započeti operaciju traženja gore/dolje nakon puštanja tipke.

### PREDEFINIRANA MEMORIJA FAVORITA

Ima 6 stranica za favorite i može pohraniti do 36 postaja neovisno o AM ili FM valnom području.

Postaju možete memorirati prateći dolje navedeni postupak

Korak 1: Tražite postaju koju želite koristeći funkciju traženja ili ručnim odabirom.

Korak 2: Odaberite stranicu favorita pritiskom [FAV].

Korak 3: Pritisnite i držite željenu funkcijsku tipku dulje od 1 sekunde za memoriranje postaje na tom položaju.

Gore navedenim postupkom, možete memorirati 36 postaja na memorijska mjesta za favorite.

### POZIVANJE PREDEFINIRANOG FAVORITA

Postaju memoriranu u predefinirane favorite možete slušati koristeći sljedeći postupak.

Korak 1: Odaberite stranicu favorita pritiskom [FAV].

Korak 2: pritisnite funkcijsku tipku ispod broja predefiniranog favorita na kojem je memorirana postaja koju želite slušati.

### FUNKCIJA AUTOMATSKOG MEMORIRANJA

#### Automatsko memoriranje

Korak 1: Pritisnite [MENU], prikazuje se Radio izbornik.

Korak 2: Pritisnite funkcijsku tipku ispod „AS“, prikazuje se izbornik automatskog memoriranja.

Korak 3: Pritisnite funkcijsku tipku ispod „On“, radio će započeti radnju automatskog memoriranja i automatski memorira 12 postaja.

## BRISANJE STRANICE AUTOMATSKE MEMORIJE

Nakon provođenja automatskog memoriranja, radio ima stranice automatske memorije.

Za brisanje stranice automatske memorije, pritisnite funkcijsku tipku ispod „Off“ u gore navedenom koraku 3.

## PONOVNO TRAŽENJE AUTOMATSKE MEMORIJE

Nakon automatskog memoriranja, pritisnite funkcijsku tipku ispod „Rese“ u gore navedenom koraku 3 automatskog memoriranja ako želite osvježiti postaje na stranicama automatske memorije.

## KORIŠTENJE RDS-a

### AF uklj./isklj.

AF funkcija omogućava da radio uvijek prati najbolju frekvenciju postaje.

Pritisnite Menu kada slušate radio i tada uređaj prikazuje radio izbornik.

Pritisnite funkcijsku tipku ispod „RDS“, radio prikazuje RDS izbornik.

Pritisnite funkcijsku tipku ispod „AF“.

AF se uključuje ili isključuje svakim pritiskom ove funkcijske tipke.

### Regional uklj./isklj.

Regionalna funkcija omogućava radiju da odabere regionalnu postaju (Regional off).

Pritisnite Menu kada slušate radio i prikazuje se radio izbornik.

Pritisnite funkcijsku tipku ispod „RDS“, radio prikazuje RDS izbornik.

Pritisnite funkcijsku tipku ispod „REG“.

Pritisnite [REG] kako bi uključili i ponovno pritisnite [REG] kako bi isključili regionalnu funkciju.

### Prijem informacija o prometu

U slučaju da su informacije o prometu dostupne na postaji koju sada slušate, pritisnite [TP] za slušanje informacija o prometu.

### Prekid prijema informacija o prometu

Ponovno pritisnite [TP] za prekid informacija o prometu.

### Traženje prometne postaje

U slučaju da informacije o prometu nisu dostupne na postaji koju sada slušate, pritisnite [TP] i radio traži sljedeću dostupnu postaju s informacijama o prometu.

## PTY TRAŽENJE

Korištenjem PTY funkcije, možete direktno odabrati programe koji se emitiraju u odabranoj kategoriji.

Korak 1: Pritisnite [PTY].

Korak 2: Pritisnite [PTY] više puta dok radio ne prikaže vrstu programa koji želite.

Korak 3: Pritisnite funkcijsku tipku ispod vrste programa koji želite, radio će tražiti postaju koja emitira u toj kategoriji.

Ako nema postaje u toj kategoriji, na zaslonu će biti prikazano „No PTY Station“.

## REPRODUKCIJA CD(a)

Prilikom ubacivanja svakog CD-a, na zaslonu će se pojaviti radio i prilikom učitavanja svakog CD-a, na zaslonu će se prikazati provjera datoteka.

Kada reprodukcija počne, na zaslonu će se pojaviti pjesma i broj pjesme.

Ako se kontakt ili radio isključi s CD-om u uređaju, on će ostati u uređaju. Kada je CD u uređaju i kontakt se uključi, radio se mora uključiti prije početka reprodukcije aktualnog CD-a. Kada su kontakt i radio uključeni, CD će započeti reprodukciju od mjesta gdje je prestala, ako je to bio zadnji odabrani izvor zvuka.

CD uređaj može reproducirati manje 8 cm singl CD-e s prstenastim adapterom. CD-i pune veličine i manji CD-i se umeću na isti način.

Ako reproducirate CD-R, kvaliteta zvuka može biti smanjena zbog kvalitete CD-R diska, načina snimanja, kvalitete muzike koja je snimana, i načina na koji se rukuje CD-R diskom. Može biti povećanog preskakanja, problema s pronalaženjem pjesama, i/ili problema s učitavanjem i izbacivanjem.

Ako se pojave ovakvi problemi, provjerite donju površinu CD-a. Ako je površina CD-a oštećena, kao što su pukotine, lomovi ili

ogrebotine CD se neće pravilno reproducirati. Ako je površina CD-a zaprljana, za više informacija pogledajte Njega vaših CD-a.

Ako nema vidljivog oštećenja, isprobajte CD za koji znate da je dobar.

Na CD ne stavljajte naljepnicu, CD uređaj je može zahvatiti. Ako je CD snimljen na osobnom računalu i potrebna je naljepnica s opisom, pokušajte na gornju stranu snimljenog CD-a pisati flomasterom.



**OPREZ**

**Ako na CD stavite bilo kakvu naljepnicu, umetnete više od jednog CD-a odjednom, ili pokušate reproducirati izgrebene ili oštećene CD-e, možete oštetiti CD uređaj. Kada koristite CD uređaj, koristite samo CD-e koji su u dobrom stanju bez naljepnice, odjednom stavite samo jedan CD, i u otvor za umetanje na CD uređaju ne stavljajte nikakve strane materijale, tekućine i ostatke.**

Ako se na zaslonu pojavi poruka greške, vidi „CD poruke“ kasnije u ovom poglavlju.

### ODABIR REPRODUKCIJE CD-a

Za odabir reprodukcije CD-a iz drugog načina rada pritisnite [CD/AUX].

## UMETANJE DISKA

Ovaj uređaj može primiti do 6 diskova.

Korak 1: Pritisnite [LOAD] i uređaj će prikazati broj prazne ladice.

Korak 2: Pritisnite funkcijsku tipku ispod broja ladice u koju želite umetnuti disk

Korak 3: CD umetnite u otvor CD s oznakom CD-a prema gore, tada ga uređaj automatski uvlači i započinje reprodukciju.

Za umetanje više CD-a, učinite sljedeće:

Korak 1: Pritisnite i držite tipku za umetanje jednu sekundu.

Čut ćete „beep“ i bit će prikazan poruka da ubacite više diskova.

Korak 2: Pratite prikazane upute kada umećete diskove.

CD uređaj može primiti do 6 diskova.

<b>NAPOMENA</b>
<b>Ponovno pritisnite tipku LOAD za prekid umetanja više CD-a.</b>

## IZBACIVANJE CD-a

Pritisnite [EJECT], uređaj prikazuje brojeve ladica koje sadrže diskove.

Pritisnite funkcijsku tipku ispod broja, disk u toj ladici će biti izbačen iz uređaja.

Izvućite disk iz ladice.

Pritisnite [EJECT] dulje od 1 sekunde, uređaj redom izbacuje diskove van.

## PAUZA

Pritisnite [CD/AUX] za pauziranje tijekom reprodukcije CD-a.

Na zaslonu će treperiti „PAUSE“.

Za početak reprodukcije CD-a ponovno pritisnite [CD/AUX].

Ako je na radio spojen vanjski (AUX) uređaj, funkcija pauziranja je onemogućena.

## SLJEDEĆI/PRETHODNI DISK

Pritisnite funkcijsku tipku ispod „DISC+/Disc-“ za promjenu diska, nakon toga započinje reprodukcija prve pjesme na prethodnom/ sljedećem disku.

## SLJEDEĆA/PRETHODNA PJESMA

Pritisnite [>>>/<<], uređaj počinje s reprodukcijom sljedeće/prethodne pjesme.

## BRZO NAPRIJED/BRZO NATRAG

Pritisnite i držite [>>>/<<], uređaj započinje reprodukciju brzo naprijed/brzo natrag.

### RPT (PONAVLJANJE)

Korak 1: Pritisnite [MENU], na uređaju su prikazane dodatne funkcije povezane s reprodukcijom diska.

Korak 2: Pritisnite funkcijsku tipku ispod „RPT“, radio uvijek reproducira aktualnu pjesmu.

Za prekid ove funkcije, ponovno pritisnite funkcijsku tipku ispod „RPT“.

### RDM (SLUČAJNI REDOSLIJED):

Korak 1: Pritisnite [MENU], na uređaju su prikazane dodatne funkcije povezane s reprodukcijom diska.

Korak 2: Pritisnite funkcijsku tipku ispod „RDM“, radio reproducira pjesme slučajnim redoslijedom.

Za prekid ove funkcije, ponovno pritisnite funkcijsku tipku ispod „RDM“.

### INT (PREGLED):

Korak 1: Pritisnite [MENU], na uređaju su prikazane dodatne funkcije povezane s reprodukcijom diska.

Korak 2: Pritisnite funkcijsku tipku ispod „INT“, radio reproducira prvih nekoliko sekundi svake pjesme redom.

Za prekid ove funkcije, ponovno pritisnite funkcijsku tipku ispod „INT“.

## KORIŠTENJE MP3/WMA CD-a

### MP3/WMA FORMAT

Ako snimate vlastiti MP3/WMA disk na osobnom računalu:

- Budite sigurni da su MP3/WMA datoteke snimljene na CD-R disk.
- Ne miješajte standardne audio i MP3/WMA datoteke na jednom disku.
- Budite sigurni da svaka MP3/WMA datoteka ima .mp3 ili .wma ekstenziju, ostale ekstenzije datoteka neće raditi.
- Datoteke se mogu snimiti s raznim fiksnim ili varijabilnim bit rate-om. Naziv pjesme, ime izvođača i albuma će biti dostupni za prikaz na uređaju kada se snime koristeći ID3 tagove verzije 1 i 2.
- Napravite strukturu mapa koja će omogućiti jednostavno pronalaženje pjesama tijekom vožnje. Organizirajte pjesme po albumima koristeći jednu mapu za svaki album. Svaka mapa ili album treba sadržavati 18 pjesama ili manje.
- Prilikom snimanja MP3/WMA diska s više sesija, obavezno ga finalizirajte. Obično je bolje snimiti disk odjednom.

Uređaj će moći čitati i reproducirati maksimalno 50 mapa, 5 sesija i 999 datoteka. Dugački nazivi datoteka i mapa mogu zauzimati više memorijskog prostora diska nego što je neophodno. Za uštedu prostora na disku, minimizirajte duljinu naziva datoteka i mapa. Također možete reproducirati i MP3/WMA CD koji je snimljen bez mapa. Sustav podržava do 8 mapa po dubini, ipak, bolje je da imate minimalnu dubinu mapa kako bi smanjili kompleksnost i zabunu kada pokušavate pronaći određenu mapu tijekom reprodukcije. Ako CD sadrži više od maksimalnih 50 mapa, 5 sesija i 999 datoteka, uređaj će vam omogućiti pristup i navigaciju do maksimuma, ali sve stavke iznad maksimuma će biti ignorirane.

### **KORIJENSKI DIREKTORIJ (ROOT)**

Korijenski direktorij će se tretirati kao mapa. Ako se u korijenskom direktoriju nalaze audio datoteke, direktorij će biti prikazan s nazivom ROOT. Svim datotekama koje se nalaze direktno pod korijenskim direktorijem će se pristupiti prije bilo koje druge mape.

### **PRAZAN DIREKTORIJ ILI MAPA**

Ako u korijenskom direktoriju ili nekoj mapi postoji mapa/pod mapa koja je prazna i u sebi ne sadrži komprimirane datoteke, uređaj će prijeći na sljedeću mapu u strukturi koja sadrži komprimirane audio datoteke a prazna mapa se neće prikazati ili numerirati.

### **NEMA MAPE**

Kada CD sadrži samo komprimirane datoteke, datoteke će se nalaziti u root mapi. Funkcije sljedeće i prethodne mape neće imati funkciju na CD-u koji je snimljen bez mapa. Kada prikazuje naziv mape uređaj će prikazati ROOT.

Kada CD sadrži samo komprimirane audio datoteke, ali nema mapa, sve datoteke će se nalaziti u root mapi. Kada radio prikazuje naziv mape, uređaj će prikazati ROOT.

### **REDOSLIJED REPRODUKCIJE**

Pjesme će se reproducirati sljedećim redoslijedom:

- Reprodukcija će započeti od prve pjesme u root direktoriju.
- Kada završi reprodukcija svih pjesama u root direktoriju, reprodukcija se nastavlja prema numeriranoj listi datoteka.
- Nakon reprodukcije zadnje pjesme u zadnjoj mapi, uređaj će ponovno započeti reprodukciju prve pjesme u prvoj mapi ili root direktoriju.

## DATOTEČNI SUSTAV I IMENOVANJE

Bit će prikazani naziv pjesme i ID3 tag. Ako u ID3 tagu nema naziva pjesme, radio će prikazati naziv datoteke bez ekstenzije (kao što je MP3/WMA).

Nazivi pjesama dulji od 32 znaka ili 4 stranice će biti skraćeni. Na zaslonu se neće prikazati dio riječi na zadnjoj stranici teksta i ekstenzija datoteke.

## MP3/WMA REPRODUKCIJA

S uključenim kontaktom, CD djelomično umetnite u otvor, s oznakom prema gore. Uređaj će ga uvući, učitati, zatim provjeriti datoteke, i nakon toga će se na zaslonu pojaviti **MP3** ili **WMA**. Treba započeti reprodukcija CD-a. CD ne možete umetnuti s isključenim kontaktom.

Kako započinje reprodukcija nove pjesme, na zaslonu će se prikazati broj pjesme i naziv.

Ako se kontakt ili radio isključi s CD-om u uređaju, on će ostati u uređaju. Kada je CD u uređaju i kontakt se uključi, radio se mora uključiti prije početka reprodukcije CD-a. Kada su kontakt i radio uključeni, CD će započeti reprodukciju od mjesta gdje je prestala, ako je to bio zadnji odabrani izvor zvuka.

CD uređaj može reproducirati manje 8 cm singl CD-e s prstenastim adapterom. CD-i pune veličine i manji CD-i se umeću na isti način.

Ako reproducirate CD-R, kvaliteta zvuka može biti smanjena zbog kvalitete CD-R diska, načina snimanja, kvalitete muzike koja je snimana, i načina na koji se rukuje CD-R diskom. Može biti povećanog preskakanja, problema s pronalaženjem pjesama, i/ili problema s učitavanjem i izbacivanjem. Ako se pojave ovakvi problemi, provjerite donju površinu CD-a. Ako je površina CD-a oštećena, kao što su pukotine, lomovi ili ogrebotine CD se neće pravilno reproducirati. Ako je površina CD-a zaprljana, za više informacija pogledajte **Njega vaših CD-a**.

Ako nema vidljivog oštećenja, isprobajte CD za koji znate da je dobar.

Na CD ne stavljajte naljepnicu, CD uređaj je može zahvatiti. Ako je CD snimljen na osobnom računalu i potrebna je naljepnica s opisom, pokušajte na gornju stranu snimljenog CD-a pisati flomasterom.



**Ako na CD stavite bilo kakvu naljepnicu, umetnete više od jednog CD-a odjednom, ili pokušate reproducirati izgrebene ili oštećene CD-e, možete oštetiti CD uređaj. Kada koristite CD uređaj, koristite samo CD-e koji su u dobrom stanju bez naljepnice, odjednom stavite samo jedan CD, i u otvor za umetanje na CD uređaju ne stavljajte nikakve strane materijale, tekućine i ostatke.**

Ako se na zaslonu pojavi poruka greške, vidi „**CD poruke**“ kasnije u ovom poglavlju.

Sve CD funkcije rade isto tijekom MP3/WMA reprodukcije, osim dolje navedenih.

Vidi „**Reprodukcija CD-a**“ za više informacija, ranije u ovom poglavlju.

### **SVE/DIREKTORIJ NAČIN RADA**

Funkcije ponavljanja, uvodnog pregleda, slučajnog redoslijeda rade u svim mapama ako je aktivan način rada za sve.

Korak 1: Pritisnite [MENU], na uređaju su prikazane dodatne funkcije povezane s reprodukcijom diska.

Korak 2: Pritisnite funkcijsku tipku ispod „**ALL**“, tada se „**All**“ mijenja u „**DIR**“

Za prekid direktorij načina rada, ponovno pritisnite funkcijsku tipku ispod „**DIR**“.

### **PRIKAZ ID3 TAG INFORMACIJE**

Pritisnite [INFO], radio prikazuje ID3 tag informaciju za aktualne datoteke.

### **UKLJUČIVANJE/ISKLJUČIVANJE POMIČNOG TEKSTA**

Dugi naziv datoteke se pomiče s desne strane ulijevo kad je ova funkcija uključena.

Korak 1: Pritisnite [MENU], na uređaju su prikazane dodatne funkcije povezane s reprodukcijom diska.

Korak 2: Pritisnite funkcijsku tipku ispod „**Scroll**“, radio će pomicati dugi naziv pjesme.

Za prekid ove funkcije, ponovno pritisnite funkcijsku tipku ispod „**Scroll**“.

## CD PORUKE

**CHECK CD:** Ako se ova poruka prikaže na zaslonu i/ili ako se CD izbací, to može biti zbog jednog od sljedećih razloga:

- Vrlo je vruće. Kada se temperatura vrati na normalnu, CD se treba reproducirati.
- Vozite po izrazito neravnoj cesti. Kada cesta postane ravnija, CD se treba reproducirati.
- CD je prljav, izgreben, vlažan, ili umetnut naopako.
- Zrak je vrlo vlažan. Ako je tako, pričekajte približno sat vremena i pokušajte ponovno.
- Format CD-a možda nije kompatibilan. Vidi „**MP3 format**“ ranije u ovom poglavlju.
- Možda se pojavio problem tijekom snimanja CD-a.
- Možda je CD uređaj zahvatio naljepnicu.

Ako se CD ne reproducira pravilno, zbog bilo kojeg drugog razloga, isprobajte CD za koji znate da je dobar.

Ako se bilo kakva greška uzastopno ponavlja ili ako se neka greška ne može ispraviti, kontaktirajte svog partnera. Ako radio prikazuje poruku greške, zapišite je i dajte je na uvid svom partneru kada prijavljujete problem.

## AUX NAČIN RADA

Uređaj ima jedan vanjski priključak (promjera 3.5 mm) koji se nalazi na donjoj desnoj strani prednje ploče.

To nije audio izlaz; ne spajajte slušalice na prednji pomoćni ulazni priključak.

Ipak, na vanjski pomoćni ulazni priključak možete spojiti vanjski izvor zvuka kao što je iPod, prijenosno računalo, MP3 player, CD izmjenjivač, ili XM™ prijemnik, itd. za korištenje kao drugog izvora zvuka.

## ODABIR AUX IN NAČINA RADA

Pritisnite [CD/AUX] u drugom načinu reprodukcije.

Ako pomoćni priključak ne prepozna prisutnost izlaznog priključka, neće biti omogućeno uključivanje aux načina rada.

## SIGURNOSNI SUSTAV

Sigurnosni sustav će uređaj štititi od krađe.

Kada je za funkciju sigurnosnog blokiranja registriran ID kod, čak i ako je uređaj ukraden i ugrađen na drugo mjesto, neće ga biti moguće koristiti osim ako se unese registrirani ID kod.

Postavljanje sigurnosnog zaključavanja (registriranje ID koda)

Isključite radio.

- ⇨ Pritisnite [POWER] i istovremeno držite [INFO] i krajnju lijevu funkcijsku tipku.

Aktivirat će se mogućnost registriranja ID koda i na zaslonu će se pojaviti brojevi od 1 do 6.

- ⇨ Pritisnite funkcijske tipke ispod „1 do 6“ na zaslonu za unos koda sa četiri znamenke.

- ⇨ Pritisnite [POWER].

ID kod će biti registriran i uređaj će se isključiti.

## ISKLUČIVANJE SIGURNOSNE BLOKADE

Isključite radio.

- ⇨ Pritisnite [POWER] i istovremeno držite [INFO] i krajnju lijevu funkcijsku tipku.

Aktivirat će se mogućnost registriranja ID koda i na zaslonu će se pojaviti brojevi od 1 do 6.

- ⇨ Pritisnite funkcijske tipke ispod „1 do 6“ na zaslonu za unos koda sa četiri znamenke.

- ⇨ Pritisnite [POWER].

Ako se uneseni kod poklapa s registriranim kodom, sigurnosna blokada je isključena i uređaj se isključuje.

### NAPOMENA

**Jednom kada se ID kod registrira, on će biti potreban za isključivanje sigurnosne blokade. Pazite da ne zaboravite sigurnosni kod.**

**Ako se za isključivanje sigurnosne blokade deset puta uzastopno unese netočan kod, unutar sljedećih sat vremena neće biti mogući novi pokušaji.**

## PREKIDAČI NA KOLU UPRAVLJAČA\*

Osnovnim operacijama audio sustava može se upravljati putem prekidača na kolu upravljača.

### NAPOMENA

**Kada odabirete audio način rada, ako ništa nije spojeno na AUX priključak (priključak za vanjski uređaj), AUX način rada se preskače.**

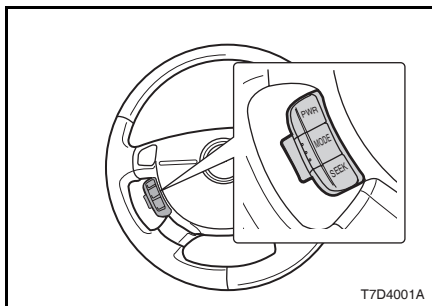

Tipka	Funkcija
PWR	<ul style="list-style-type: none"> <li>Kada je uređaj „UKLJUČEN“:            Kratki pritisak: Uključuje funkciju potpunog stišavanja            Dugi pritisak: Isključuje uređaj.</li> <li>Kada je uređaj „ISKLJUČEN“:            Pritisak ove tipke uključuje uređaj.</li> </ul>
MODE	Koristi se za odabir audio načina rada. AM → FM → CD → (AUX) → natrag na AM
SEEK	<ul style="list-style-type: none"> <li>Kada se sluša radio:            Kratki pritisak: Prebacuje na sljedeću memoriranu postaju            Dugi pritisak: Započinje automatsko traženje</li> <li>Kada je aktivan CD izmjenjivač:            Kratki pritisak: Mijenja pjesmu            Dugi pritisak: Mijenja disk</li> </ul>
VOLUME (+) (-)	+ strana: Pojačava glasnoću - strana: Smanjuje glasnoću





T4DAS/85-HR

T4DAS/85-HR

01/2008