

Opel Movano



OPEL



	Van		Izvedba s kratkim osovinskim razmakom	Izvedba s dužim osovinskim razmakom	Izvedba s najvećim osovinskim razmakom
	Motor	Masa / Visina			
dizel	2.5 CDTI 74 kW/100 KS	2800 kg, standardni krov	165 421	-	-
	2.5 CDTI 74 kW/100 KS	2800 kg, standardni krov, Tecshift	180 171	-	-
	2.5 CDTI 88 kW/120 KS	2800 kg, standardni krov	173 903	-	-
	2.5 CDTI (DPF) 88 kW/120 KS	2800 kg, standardni krov	177 959	-	-
	2.5 CDTI 88 kW/120 KS	2800 kg, standardni krov, Tecshift	188 653	-	-
	2.5 Turbo dizel (DTI) 107 kW/146 KS	2800 kg, standardni krov	194 921	-	-
	2.5 CDTI (DPF) 107 kW/146 KS	2800 kg, standardni krov	198 978	-	-
	2.5 Turbo dizel (DTI) 107 kW/146 KS	2800 kg, standardni krov, Tecshift	209 671	-	-
	2.5 CDTI (DPF) 107 kW/146 KS	2800 kg, standardni krov, Tecshift	213 728	-	-
	2.5 CDTI 74 kW/100 KS	3300 kg, standardni krov	169 109	-	-
	2.5 CDTI 74 kW/100 KS	3300 kg, standardni krov, Tecshift	183 859	-	-
	2.5 CDTI 88 kW/120 KS	3300 kg, standardni krov	177 590	-	-
	2.5 CDTI (DPF) 88 kW/120 KS	3300 kg, standardni krov	181 646	-	-
	2.5 CDTI 88 kW/120 KS	3300 kg, standardni krov, Tecshift	192 340	-	-
	2.5 Turbo dizel (DTI) 107 kW/146 KS	3300 kg, standardni krov	198 609	-	-
	2.5 CDTI (DPF) 107 kW/146 KS	3300 kg, standardni krov	202 665	-	-
	2.5 Turbo dizel (DTI) 107 kW/146 KS	3300 kg, standardni krov, Tecshift	213 359	-	-
	2.5 CDTI (DPF) 107 kW/146 KS	3300 kg, standardni krov, Tecshift	217 415	-	-
	2.5 CDTI 74 kW/100 KS	3500 kg, standardni krov	172 059	-	-
	2.5 CDTI 74 kW/100 KS	3500 kg, standardni krov, Tecshift	186 809	-	-
	2.5 CDTI 88 kW/120 KS	3500 kg, standardni krov	180 540	-	-
	2.5 CDTI (DPF) 88 kW/120 KS	3500 kg, standardni krov	184 596	-	-
	2.5 CDTI 88 kW/120 KS	3500 kg, standardni krov, Tecshift	195 290	-	-
	2.5 Turbo dizel (DTI) 107 kW/146 KS	3500 kg, standardni krov	201 559	-	-
	2.5 CDTI (DPF) 107 kW/146 KS	3500 kg, standardni krov	205 615	-	-
	2.5 Turbo dizel (DTI) 107 kW/146 KS	3500 kg, standardni krov, Tecshift	216 309	-	-
	2.5 CDTI (DPF) 107 kW/146 KS	3500 kg, standardni krov, Tecshift	220 365	-	-

	Van		Izvedba s kratkim osovinskim razmakom	Izvedba s dužim osovinskim razmakom	Izvedba s najvećim osovinskim razmakom
	Motor	Masa / Visina			
dizel	2.5 CDTI 74 kW/100 KS	3300 kg, srednje visoki krov	173 681	176 631	-
	2.5 CDTI 74 kW/100 KS	3300 kg, srednje visoki krov, Tecshift	188 431	191 381	-
	2.5 CDTI 88 kW/120 KS	3300 kg, srednje visoki krov	182 163	185 113	-
	2.5 CDTI (DPF) 88 kW/120 KS	3300 kg, srednje visoki krov	186 219	189 169	-
	2.5 CDTI 88 kW/120 KS	3300 kg, srednje visoki krov, Tecshift	196 913	199 863	-
	2.5 Turbo dizel (DTI) 107 kW/146 KS	3300 kg, srednje visoki krov	203 181	206 131	-
	2.5 CDTI (DPF) 107 kW/146 KS	3300 kg, srednje visoki krov	207 238	210 188	-
	2.5 Turbo dizel (DTI) 107 kW/146 KS	3300 kg, srednje visoki krov, Tecshift	217 931	220 881	-
	2.5 CDTI (DPF) 107 kW/146 KS	3300 kg, srednje visoki krov, Tecshift	221 988	224 938	-
	2.5 CDTI 74 kW/100 KS	3500 kg, srednje visoki krov	176 631	179 581	185 703
	2.5 CDTI 74 kW/100 KS	3500 kg, srednje visoki krov, Tecshift	191 381	194 331	200 453
	2.5 CDTI 88 kW/120 KS	3500 kg, srednje visoki krov	185 113	188 063	194 184
	2.5 CDTI (DPF) 88 kW/120 KS	3500 kg, srednje visoki krov	189 169	192 119	198 240
	2.5 CDTI 88 kW/120 KS	3500 kg, srednje visoki krov, Tecshift	199 863	202 813	208 934
	2.5 Turbo dizel (DTI) 107 kW/146 KS	3500 kg, srednje visoki krov	206 131	209 081	215 203
	2.5 CDTI (DPF) 107 kW/146 KS	3500 kg, srednje visoki krov	210 188	213 138	219 259
	2.5 Turbo dizel (DTI) 107 kW/146 KS	3500 kg, srednje visoki krov, Tecshift	220 881	223 831	229 953
	2.5 CDTI (DPF) 107 kW/146 KS	3500 kg, srednje visoki krov, Tecshift	224 938	227 888	234 009
	2.5 CDTI 74 kW/100 KS	3500 kg, visoki krov	-	186 219	192 340
	2.5 CDTI 74 kW/100 KS	3500 kg, visoki krov, Tecshift	-	200 969	207 090
	2.5 CDTI 88 kW/120 KS	3500 kg, visoki krov	-	194 700	200 821
	2.5 CDTI (DPF) 88 kW/120 KS	3500 kg, visoki krov	-	198 756	204 878
	2.5 CDTI 88 kW/120 KS	3500 kg, visoki krov, Tecshift	-	209 450	215 571
	2.5 Turbo dizel (DTI) 107 kW/146 KS	3500 kg, visoki krov	-	215 719	221 840
	2.5 CDTI (DPF) 107 kW/146 KS	3500 kg, visoki krov	-	219 775	225 896
	2.5 Turbo dizel (DTI) 107 kW/146 KS	3500 kg, visoki krov, Tecshift	-	230 469	236 590
	2.5 CDTI (DPF) 107 kW/146 KS	3500 kg, visoki krov, Tecshift	-	234 525	240 646

	Combi		SWB	LWB	SWB	LWB
	Motor	Masa / Visina	H/G Combi	H/G Combi	F/G Combi	F/G Combi
dizel	2.5 CDTI 74 kW/100 KS	2800 kg, standardni krov	204 878	-	210 704	-
	2.5 CDTI 74 kW/100 KS	2800 kg, standardni krov, Tecshift	219 628	-	225 454	-
	2.5 CDTI 88 kW/120 KS	2800 kg, standardni krov	-	-	219 185	-
	2.5 CDTI (DPF) 88 kW/120 KS	2800 kg, standardni krov	-	-	223 241	-
	2.5 CDTI 88 kW/120 KS	2800 kg, standardni krov, Tecshift	-	-	233 935	-
	2.5 Turbo dizel (DTI) 107 kW/146 KS	2800 kg, standardni krov	234 378	-	240 204	-
	2.5 CDTI (DPF) 107 kW/146 KS	2800 kg, standardni krov	238 434	-	244 260	-
	2.5 Turbo dizel (DTI) 107 kW/146 KS	2800 kg, standardni krov, Tecshift	249 128	-	254 954	-
	2.5 CDTI (DPF) 107 kW/146 KS	2800 kg, standardni krov, Tecshift	253 184	-	259 010	-
	2.5 CDTI 74 kW/100 KS	2800 kg, srednje visoki krov	-	212 400	-	218 226
	2.5 CDTI 74 kW/100 KS	2800 kg, srednje visoki krov, Tecshift	-	227 150	-	232 976
	2.5 CDTI 88 kW/120 KS	2800 kg, srednje visoki krov	-	-	-	226 708
	2.5 CDTI (DPF) 88 kW/120 KS	2800 kg, srednje visoki krov	-	-	-	230 764
	2.5 CDTI 88 kW/120 KS	2800 kg, srednje visoki krov, Tecshift	-	-	-	241 458
	2.5 Turbo dizel (DTI) 107 kW/146 KS	2800 kg, srednje visoki krov	-	241 900	-	247 726
	2.5 CDTI (DPF) 107 kW/146 KS	2800 kg, srednje visoki krov	-	245 956	-	251 783
	2.5 Turbo dizel (DTI) 107 kW/146 KS	2800 kg, srednje visoki krov, Tecshift	-	256 650	-	262 476
	2.5 CDTI (DPF) 107 kW/146 KS	2800 kg, srednje visoki krov, Tecshift	-	260 706	-	266 533
	2.5 CDTI 74 kW/100 KS	3500 kg, srednje visoki krov	-	219 038	-	224 864
	2.5 CDTI 74 kW/100 KS	3500 kg, srednje visoki krov, Tecshift	-	233 788	-	239 614
	2.5 CDTI 88 kW/120 KS	3500 kg, srednje visoki krov	-	-	-	233 345
	2.5 CDTI (DPF) 88 kW/120 KS	3500 kg, srednje visoki krov	-	-	-	237 401
	2.5 CDTI 88 kW/120 KS	3500 kg, srednje visoki krov, Tecshift	-	-	-	248 095
	2.5 Turbo dizel (DTI) 107 kW/146 KS	3500 kg, srednje visoki krov	-	248 538	-	254 364
	2.5 CDTI (DPF) 107 kW/146 KS	3500 kg, srednje visoki krov	-	252 594	-	258 420
	2.5 Turbo dizel (DTI) 107 kW/146 KS	3500 kg, srednje visoki krov, Tecshift	-	263 288	-	269 114
	2.5 CDTI (DPF) 107 kW/146 KS	3500 kg, srednje visoki krov, Tecshift	-	267 344	-	273 170

	Cab		SWB Chassis Cab	LWB Chassis Cab	XLWB Chassis Cab	LWB Crew Cab	XLWB Crew Cab	LWB Floor Cab	XLWB Floor Cab
	Motor	Masa / Visina							
dizel	2.5 CDTI 74 kW/100 KS	2800 kg, standardni krov	154 728	-	-	183 121	-	-	-
	2.5 CDTI 74 kW/100 KS	2800 kg, standardni krov, Tecshift	169 478	-	-	197 871	-	-	-
	2.5 CDTI 88 kW/120 KS	2800 kg, standardni krov	-	-	-	191 603	-	-	-
	2.5 CDTI (DPF) 88 kW/120 KS	2800 kg, standardni krov	-	-	-	195 659	-	-	-
	2.5 CDTI 88 kW/120 KS	2800 kg, standardni krov, Tecshift	-	-	-	206 353	-	-	-
	2.5 CDTI 74 kW/100 KS	3500 kg, standardni krov	-	164 315	170 953	189 759	196 396	162 840	169 478
	2.5 CDTI 74 kW/100 KS	3500 kg, standardni krov, Tecshift	-	179 065	185 703	204 509	211 146	177 590	184 228
	2.5 CDTI 88 kW/120 KS	3500 kg, standardni krov	-	172 796	179 434	198 240	204 878	171 321	177 959
	2.5 CDTI (DPF) 88 kW/120 KS	3500 kg, standardni krov	-	176 853	183 490	202 296	208 934	175 378	182 015
	2.5 CDTI 88 kW/120 KS	3500 kg, standardni krov, Tecshift	-	187 546	194 184	212 990	219 628	186 071	192 709
	2.5 Turbo dizel (DTI) 107 kW/146 KS	3500 kg, standardni krov	-	193 815	200 453	219 259	225 896	192 340	198 978
	2.5 CDTI (DPF) 107 kW/146 KS	3500 kg, standardni krov	-	197 871	204 509	223 315	229 953	196 396	203 034
	2.5 Turbo dizel (DTI) 107 kW/146 KS	3500 kg, standardni krov, Tecshift	-	208 565	215 203	234 009	240 646	207 090	213 728
	2.5 CDTI (DPF) 107 kW/146 KS	3500 kg, standardni krov, Tecshift	-	212 621	219 259	238 065	244 703	211 146	217 784
	2.5 CDTI 74 kW/100 KS	3500 kg, srednje visoki krov	-	-	-	-	-	167 413	174 050
	2.5 CDTI 74 kW/100 KS	3500 kg, srednje visoki krov, Tecshift	-	-	-	-	-	182 163	188 800
	2.5 CDTI 88 kW/120 KS	3500 kg, srednje visoki krov	-	-	-	-	-	175 894	182 531
	2.5 CDTI (DPF) 88 kW/120 KS	3500 kg, srednje visoki krov	-	-	-	-	-	179 950	186 588
	2.5 CDTI 88 kW/120 KS	3500 kg, srednje visoki krov, Tecshift	-	-	-	-	-	190 644	197 281
	2.5 Turbo dizel (DTI) 107 kW/146 KS	3500 kg, srednje visoki krov	-	-	-	-	-	196 913	203 550
	2.5 CDTI (DPF) 107 kW/146 KS	3500 kg, srednje visoki krov	-	-	-	-	-	200 969	207 606
	2.5 Turbo dizel (DTI) 107 kW/146 KS	3500 kg, srednje visoki krov, Tecshift	-	-	-	-	-	211 663	218 300
	2.5 CDTI (DPF) 107 kW/146 KS	3500 kg, srednje visoki krov, Tecshift	-	-	-	-	-	215 719	222 356

Dostavna izvedba	Poluostakljena putnička izvedba	Potpuno ostakljena putnička izvedba	Chassis cab (šasija s vozačkom kabinom)	Crew cab (šasija s dvostrukom kabinom)	Floor cab (šasija s vozačkom kabinom)
Osnovna oprema					
VANJSKA OPREMA					
		Fiksni prozor straga (2 fiksna prozora na stražnjim oblogama)			
Klizna vrata bez prozora s desne strane	Klizna vrata s fiksnim prozorom s desne strane	Klizna vrata s fiksnim prozorom s desne strane			
Obloga bez prozora s lijeve strane	Obloga s kliznim prozorom s lijeve strane	Obloga s kliznim prozorom s lijeve strane			
Neostakljena stražnja vrata, kut otvaranja 180°	Ostakljena stražnja vrata, kut otvaranja 180°	Ostakljena stražnja vrata, kut otvaranja 180°			
Ručno podesiva vanjska ogledala na kratkim nosačima	Ručno podesiva vanjska ogledala na kratkim nosačima	Ručno podesiva vanjska ogledala na kratkim nosačima	Ručno podesiva vanjska ogledala na kratkim nosačima	Ručno podesiva vanjska ogledala na kratkim nosačima	Ručno podesiva vanjska ogledala na kratkim nosačima

UNUTARNJA OPREMA					
Čelična pregrada pune veličine bez prozora					Bez pregrade
	Stražnja klupa u drugom redu, 3 sjedala s odvojivim i po visini podesivim naslonima za glavu	Stražnja klupa u drugom i trećem redu, 3 sjedala s odvojivim i po visini podesivim naslonima za glavu		Stražnje sjedalo podesivo u 4 pozicije s naslonom za glavu i velikim pretincem ispod sjedala	
zaštitna mreža za prtljagu	zaštitna mreža za prtljagu	zaštitna mreža za prtljagu			
Vozačevo sjedalo podesivo po visini s naslonom za ruku	Vozačevo sjedalo podesivo po visini s naslonom za ruku	Vozačevo sjedalo podesivo po visini s naslonom za ruku	Vozačevo sjedalo podesivo po visini s naslonom za ruku	Vozačevo sjedalo podesivo po visini s naslonom za ruku	Vozačevo sjedalo podesivo po visini s naslonom za ruku
Klupa s dva sjedala na suvozačevoj strani	Klupa s dva sjedala na suvozačevoj strani	Klupa s dva sjedala na suvozačevoj strani	Klupa s dva sjedala na suvozačevoj strani	Klupa s dva sjedala na suvozačevoj strani	Klupa s dva sjedala na suvozačevoj strani
Sustav za grijanje HVAC	Sustav za grijanje HVAC	Sustav za grijanje HVAC	Sustav za grijanje HVAC	Sustav za grijanje HVAC	Sustav za grijanje HVAC

AUDIO					
Radio-kasetofon Siemens CR3206/78	Radio-kasetofon Siemens CR3206/78	Radio-kasetofon Siemens CR3206/78	Radio-kasetofon Siemens CR3206/78	Radio-kasetofon Siemens CR3206/78	Radio-kasetofon Siemens CR3206/78
Priprema za radio s 2 zvučnika	Priprema za radio s 2 zvučnika	Priprema za radio s 2 zvučnika	Priprema za radio s 2 zvučnika	Priprema za radio s 2 zvučnika	Priprema za radio s 2 zvučnika

SIGURNOST					
Sustav za sprečavanje blokiranja kotača (ABS), disk kočnice sprijeda i straga	Sustav za sprečavanje blokiranja kotača (ABS), disk kočnice sprijeda i straga	Sustav za sprečavanje blokiranja kotača (ABS), disk kočnice sprijeda i straga	Sustav za sprečavanje blokiranja kotača (ABS), disk kočnice sprijeda i straga	Sustav za sprečavanje blokiranja kotača (ABS), disk kočnice sprijeda i straga	Sustav za sprečavanje blokiranja kotača (ABS), disk kočnice sprijeda i straga
Zračni jastuk za vozača	Zračni jastuk za vozača	Zračni jastuk za vozača	Zračni jastuk za vozača	Zračni jastuk za vozača	Zračni jastuk za vozača
Osnovni ovjes	Osnovni ovjes	Osnovni ovjes	Pojačani stražnji ovjes	Pojačani stražnji ovjes	Osnovni ovjes

DODATNI PAKETI OPREME	Dostavna izvedba	Poluostakljena putnička izvedba	Potpuno ostakljena putnička izvedba	Chassis cab (šasija s vozačkom kabinom)	Crew cab (šasija s dvostrukom kabinom)	Floor cab (šasija s vozačkom kabinom)
Električni paket Električno podešavanje i grijanje vanjskih ogledala (ručno preklopiva), Električni podizači prednjih stakala, Središnje zaključavanje vrata s daljinskim upravljačem <i>T1U</i>	4 705	4 705	4 705	4 705	4 705	4 705
Comfort paket I. Električni paket, Klima uređaj <i>Y55</i>	15 480	15 480	15 480	15 480	15 480	15 480
Comfort paket II. Svjetla za maglu, Električni paket, Klima uređaj, Radio s CD uređajem, Siemens CD5426/78 <i>ZM9</i>	20 274	20 274	20 274	20 274	20 274	20 274
Profesionalni paket Bočno učvršćeni nosači, Drveni bočni ukrasi u teretnom prostoru, Drveni pod teretnog prostora presvučen gumom <i>K1V</i>	8 113	-	-	-	-	-
Paket prozora Fiksni prozor straga (2 fiksna prozora na stražnjim oblogama), Obloga s fiksnim prozorom s lijeve strane, Klizna vrata s fiksnim prozorom s desne strane, Ostakljena stražnja vrata, kut otvaranja 180° <i>K1M</i>	4 349	-	-	-	-	-

VANJSKA OPREMA		Dostavna izvedba	Poluostakljena putnička izvedba	Potpuno ostakljena putnička izvedba	Chassis cab (šasija s vozačkom kabinom)	Crew cab (šasija s dvostrukom kabinom)	Floor cab (šasija s vozačkom kabinom)
Metalik i dvoslojne metalik boje	9M2	4 462	4 462	4 462	4 462	4 462	4 462
Senzori za kišu	CE1	2 213	2 213	2 213	2 213	2 213	2 213
Sustav svjetala "prati me kući"	T74	221	221	221	221	221	221
Svjetla za vožnju po danu	T61	295	295	295	295	295	295
Svjetla za maglu	XBBH	2 876	2 876	2 876	2 876	2 876	2 876
Grijanje stražnjeg stakla (bez sustava za pranje i brisanje)	C49	1 881	1 881	1 881	-	-	-
Zatamnjeni krovni otvor (u stražnjem teretnom/putničkom prostoru)	AD3	2 884	2 884	2 884	-	2 884	-
Klizna vrata s fiksnim prozorom s desne strane	BSA	4 389	S	S	-	-	-
Klizna vrata s fiksnim prozorom s lijeve strane	BSB	4 389	-	-	-	-	-
Klizna vrata s kliznim prozorom s desne strane	BSC	-	1 106	1 106	-	-	-
Klizna vrata bez prozora s lijeve strane	BSK	4 389	-	-	-	-	-
Ostakljena stražnja vrata, kut otvaranja 180°	J1X	2 213	S	S	-	-	-
Ostakljena stražnja vrata, kut otvaranja 270°	J1T	4 056	4 056	4 056	-	-	-
Neostakljena stražnja vrata, kut otvaranja 270°	7U4	3 658	-	-	-	-	-
Obloga bez prozora s desne strane bez kliznih vrata s desne strane	BTB	-1 475	-	-	-	-	-
Obloga s fiksnim prozorom s lijeve strane	BTE	0	-	-	-	-	-
Obloga s kliznim prozorom s lijeve strane	BTG	5 495	-	-	-	-	-
Dodatna kontrolna jedinica bočnih pokazivača od 84W	T2L	259	259	259	259	259	259
Kuka za vuču	VR2	3 238	3 238	3 238	3 238	3 238	-
Električno ili ručno podesiva proširena vanjska ogledala	OIC	-	-	-	421	421	421
Utovarni sanduk	XZKC	-	-	-	18 438	18 438	-
Nadogradnja tovarnog sanduka + bočna zaštita od podlijetanja	XZON	-	-	-	19 913	19 913	-
Nadogradnja tovarnog sanduka + zaštita kabine	XZOL	-	-	-	22 125	22 125	-
Nadogradnja tovarnog sanduka + bočna zaštita od podlijetanja + zaštita kabine	XZOM	-	-	-	24 338	24 338	-
Kuka za vuču za Chassis i Crew cab	XZOO	-	-	-	2 803	2 803	-
Pojačani stražnji ovjes	F23	1 151	1 151	1 151	S	S	1 151
Pneumatski ovjes	F37	20 909	20 909	20 909	20 909	20 909	20 909
Kutija za alat, velika	XBAK	-	-	-	5 163	-	-

VANJSKA OPREMA		Dostavna izvedba	Poluostakljena putnička izvedba	Potpuno ostakljena putnička izvedba	Chassis cab (šasija s vozačkom kabinom)	Crew cab (šasija s dvostrukom kabinom)	Floor cab (šasija s vozačkom kabinom)
Kutija za alat, mala, s lijeve strane	XBAL	-	-	-	4 720	4 720	-
Kutija za alat, mala, s desne strane	XBAU	-	-	-	-	4 720	-

UNUTARNJA OPREMA		Dostavna izvedba	Poluostakljena putnička izvedba	Potpuno ostakljena putnička izvedba	Chassis cab (šasija s vozačkom kabinom)	Crew cab (šasija s dvostrukom kabinom)	Floor cab (šasija s vozačkom kabinom)
Amortizirano vozačevo sjedalo	XBBN	11 063	11 063	11 063	11 063	11 063	11 063
Grijanje prednjih sjedala (pojedinačno sjedalo na suvozačevoj strani je također grijano)	KA1	1 881	1 881	1 881	1 881	1 881	1 881
Višenamjenska klupa na suvozačevoj strani (pored vozača)	A52	1 675	1 675	1 675	1 675	1 675	1 675
Pojedinačno sjedalo na suvozačevoj strani	AE1	-2 088	-2 088	-2 088	-2 088	-2 088	-2 088
Pojedinačno sjedalo na suvozačevoj strani (podesivo po visini s naslonom za ruke i naslonom podesivim u predjelu križa)	AHZ	-443	-443	-443	-443	-443	-443
Bez stražnjih sjedala	ATZ	-	-6 269	-6 269	-	-	-
Bez sjedala u trećem redu	8W8	-	S	-6 269	-	-	-
Klima uređaj	C60	12 649	12 649	12 649	12 649	12 649	12 649
Klima uređaj sprijeda i straga	CJ5	-	31 086	31 086	-	-	-
Dodatni grijač, vodeni grije tekućinu za hlađenje motora	XBAW	13 275	13 275	13 275	13 275	13 275	13 275
Dodatni grijač, zračni grije zrak unutar vozila	XBDE	14 750	14 750	14 750	-	-	-
Središnje zaključavanje vrata s daljinskim upravljačem	A97	3 658	3 658	3 658	3 658	3 658	3 658
Ključ s tri tipke	CLB	1 217	-	-	-	-	-
Dodatni ključ	K69	1 291	-	-	-	-	-
Čelična pregrada pune veličine s prozorom	AX9	0	-	-	-	-	0
Pregradna mreža u prtljažnom prostoru, 1/3 iza vozača	AX5	1 475	-	-	-	-	-
Pregradna mreža u prtljažnom prostoru, 1/3 iza vozača i 1/3 iza suvozača	AX8	1 475	-	-	-	-	-
Bez pregrade (samo uz preinaku)	AA0	-1 571	-	-	-	-	S
Pod u teretnom prostoru prekriven smolom	B68	3 245	-	-	-	-	-
Fleksibilne alkice za pričvršćivanje tereta	V90	738	-	-	-	-	-

SIGURNOST		Dostavna izvedba	Poluostakljena putnička izvedba	Potpuno ostakljena putnička izvedba	Chassis cab (šasija s vozačkom kabinom)	Crew cab (šasija s dvostrukom kabinom)	Floor cab (šasija s vozačkom kabinom)
Zračni jastuci za vozača i suvozača	AK5	4 056	4 056	4 056	4 056	4 056	4 056
Sustav disk kočnica bez ABS-a	J65	-5 229	-5 229	-5 229	-5 229	-5 229	-5 229
Elektronski program stabilnosti (ESP+)	NW9	8 850	8 850	8 850	-	-	-
Park pilot – pomoć pri parkiranju	UD5	4 322	4 322	4 322	-	-	-
Graničnik brzine, fiksirani (najveća brzina 100 km/h)	D8A/B/ C/D/I/K	221	-	-	-	-	-
Alarm	UA6	3 371	3 371	3 371	3 371	3 371	3 371

GUME I NAPLATCI		Dostavna izvedba	Poluostakljena putnička izvedba	Potpuno ostakljena putnička izvedba	Chassis cab (šasija s vozačkom kabinom)	Crew cab (šasija s dvostrukom kabinom)	Floor cab (šasija s vozačkom kabinom)
Gume 205/75 R16 za sva godišnja doba, GOOD YEAR	QFF	959	959	959	959	959	959

Movano Van

Dimenzije vozila	Dostavna izvedba s kratkim osovinskim razmakom - standardni krov	Dostavna izvedba s kratkim osovinskim razmakom - povišeni krov	Dostavna izvedba s dugim osovinskim razmakom - povišeni krov	Dostavna izvedba s dugim osovinskim razmakom - visoki krov	Dostavna izvedba s najdužim osovinskim razmakom - povišeni krov	Dostavna izvedba s najdužim osovinskim razmakom - visoki krov
Visina (mm)	2232	2472	2486	2717	2484	2716
Dužina (mm)	4899	4899	5399	5399	5899	5899
Osovinski razmak (mm)	3078	3078	3578	3578	4078	4078
Širina (mm)	1990	1990	1990	1990	1990	1990
Nosivost (kg)	889-1600	1358-1572	1316-1531	1485-1507	1466-1488	1439-1461
Dozvoljena masa vozila	2800 / 3300 / 3500	3300 / 3500	3300 / 3500	3500	3500	3500
Zapremina prtljažnog prostora (m ³)	8.0	9.1	10.8	12.0	12.6	13.9

Von L1 H1-H2



Von L2 H2-H3

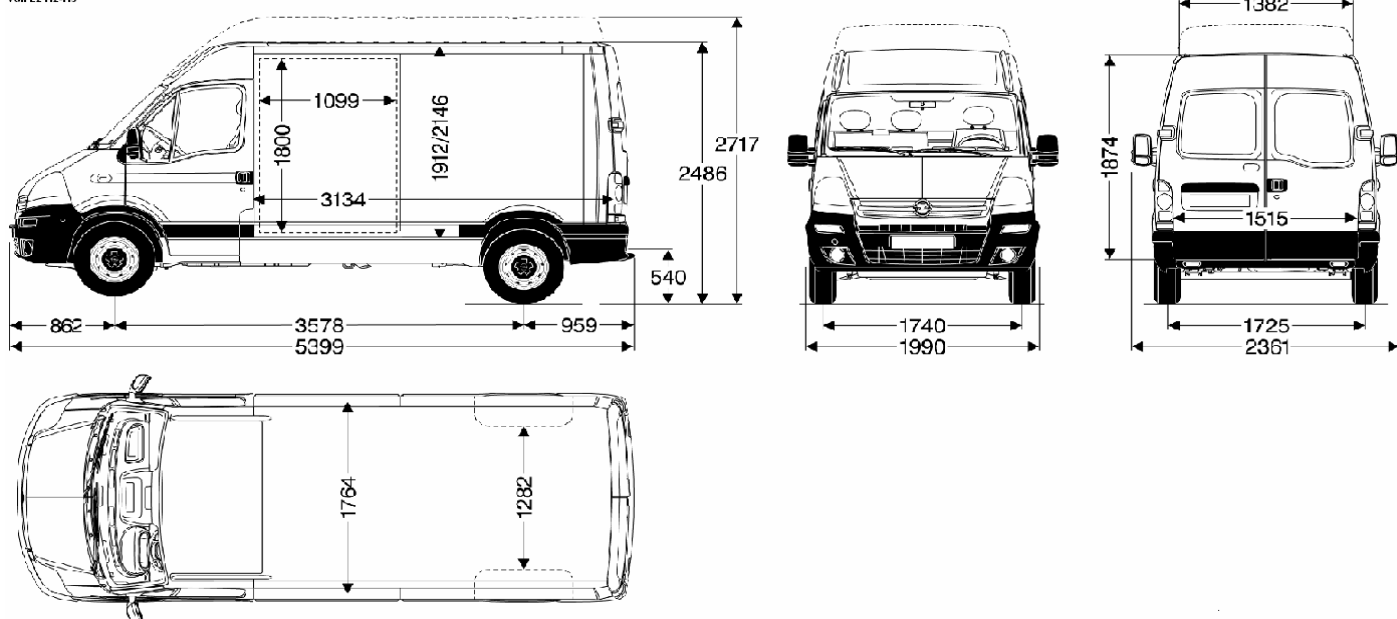

Movano Van

Von L3 H2-H3

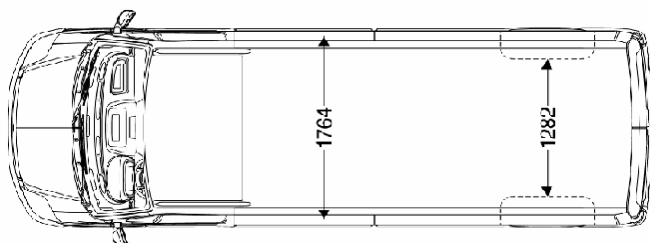
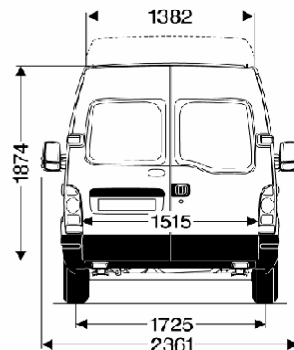
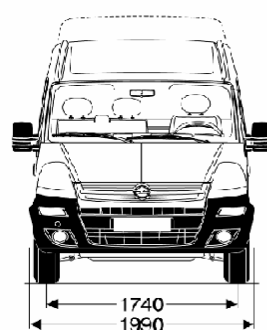
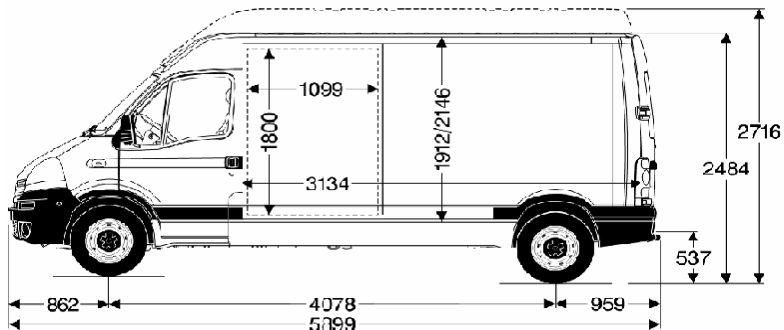

Movano H/G Combi, F/G Combi

Dimenzije vozila	Putnička izvedba s kratkim osovinskim razmakom - standardni krov	Putnička izvedba s dugim osovinskim razmakom - povišeni krov
Visina (mm)	2203	2480
Dužina (mm)	4899	5399
Osovinski razmak (mm)	3078	3578
Širina (mm)	1990	1990
Nosivost (kg)	724-748	689-1360
Dozvoljena masa vozila	2800	2800 / 3500
Zapremina prtljažnog prostora (m ³)	3.0 / 5.2 / 8.0 m ³	5.3 / 8.0 / 10.8 m ³

Combi L1 H1

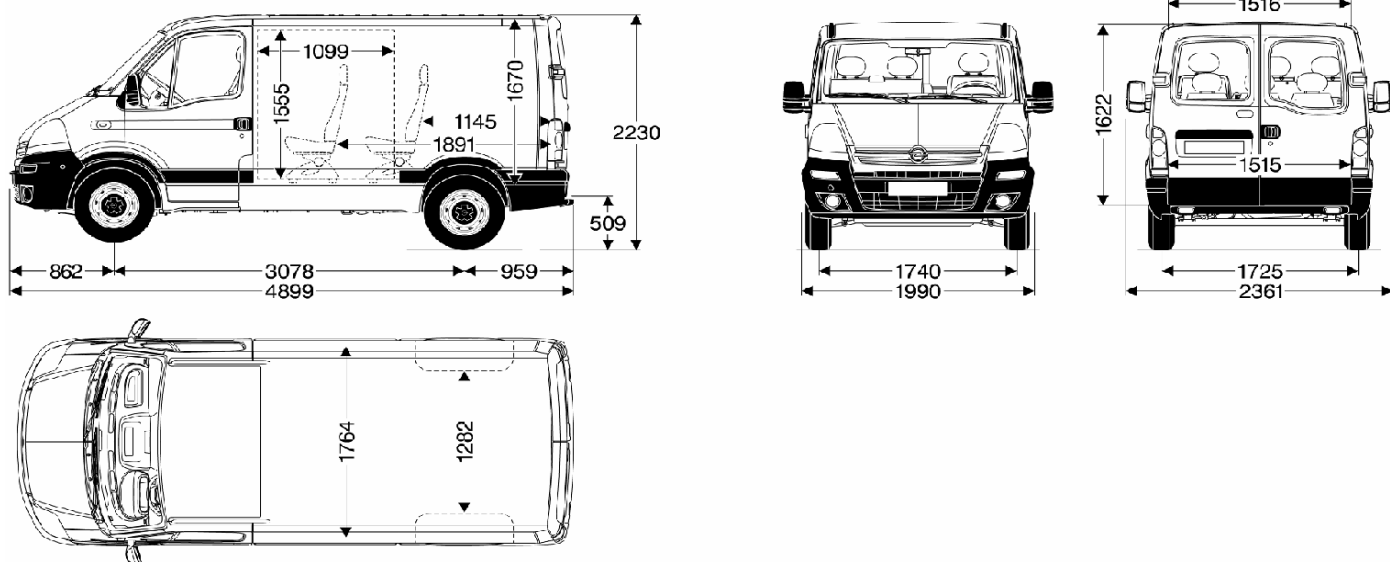

Combi L2 H2

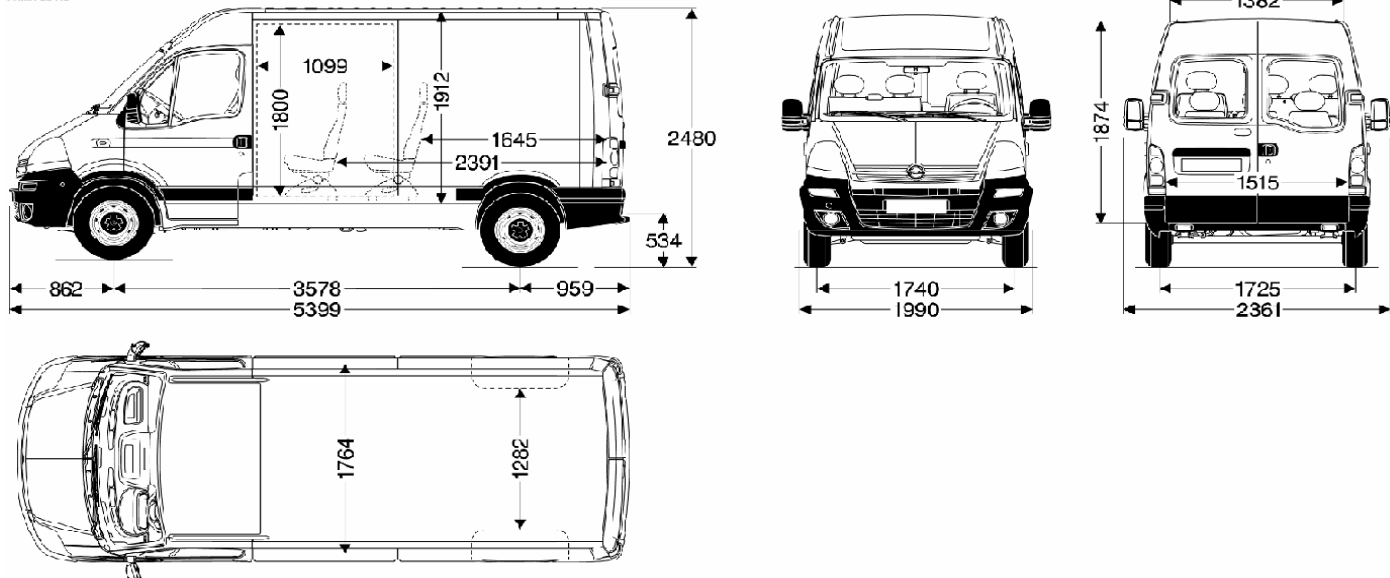

Movano Chassis Cab

Dimenzije vozila	Kratki osovinski razmak - standardni krov	Dugi osovinski razmak - standardni krov	Najduži osovinski razmak - standardni krov
Visina (mm)	2199	2198	2194
Dužina (mm)	4869	5369	5869
Osovinski razmak (mm)	3078	3578	4078
Širina (mm)	1990	1990	1990
Nosivost (kg)	1075-1133	1752-1868	1736-1852
Dozvoljena masa vozila	2800	2800 / 3500	3500

Chassis Cab L1 HI

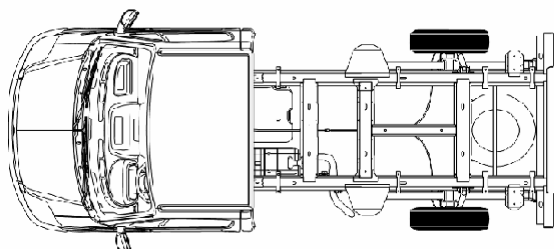
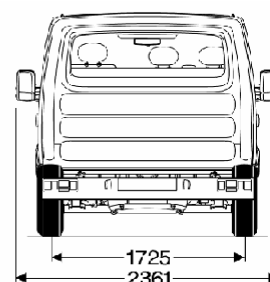
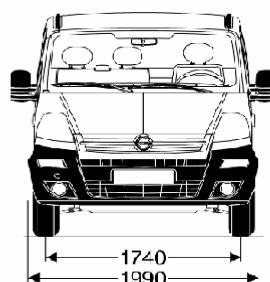
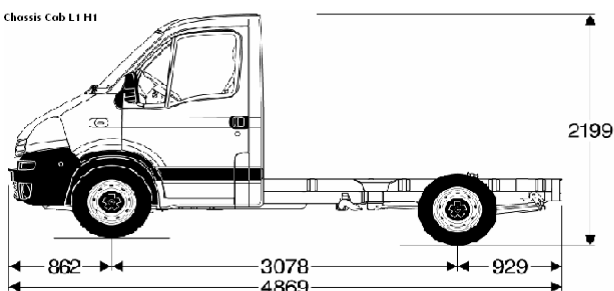

Chassis Cab L2 HI

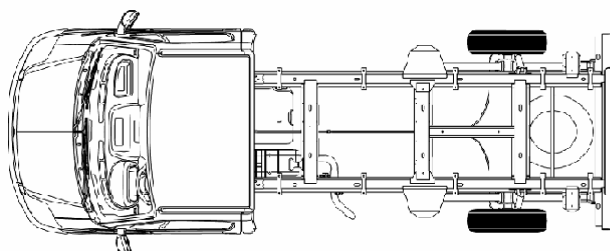
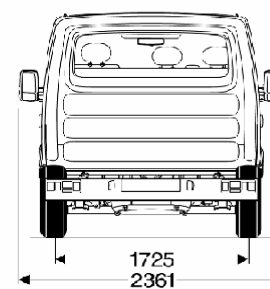
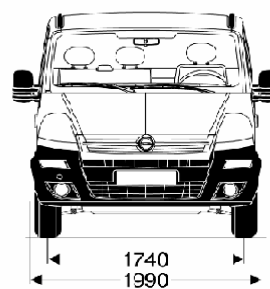
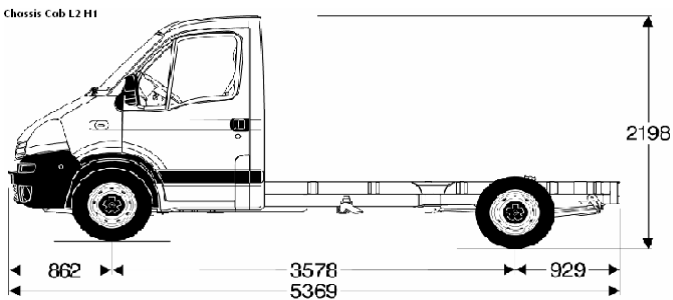

Movano Chassis Cab

Chassis Cab L3 HI

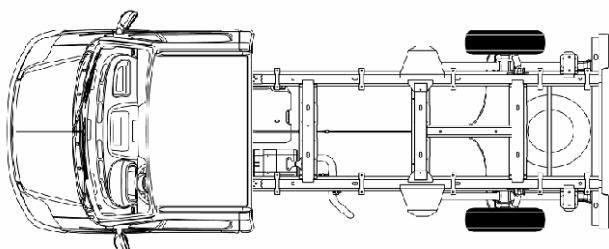
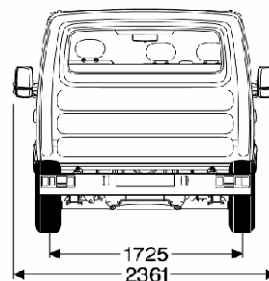
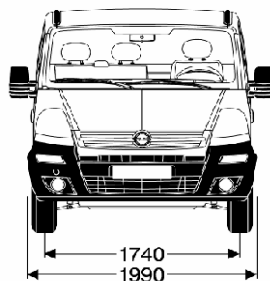
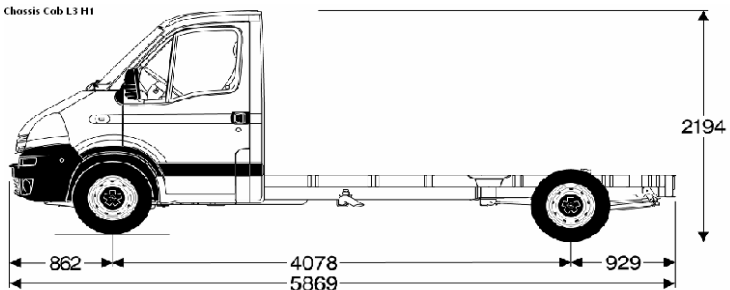

Movano Crew Cab		
Dimenzije vozila	Dugi osovinski razmak - standardni krov	Najduži osovinski razmak - standardni krov
Visina (mm)	2208	2202
Dužina (mm)	5369	5869
Osovinski razmak (mm)	3578	4078
Širina (mm)	1990	1990
Nosivost (kg)	900-1684	1579-1688
Dozvoljena masa vozila	2800 / 3500	3500

Crew Cab L2 HI

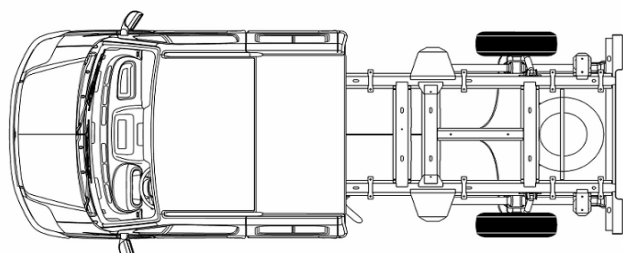
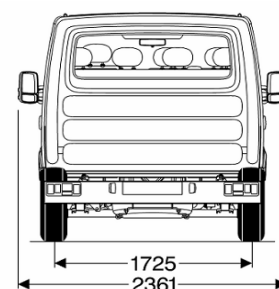
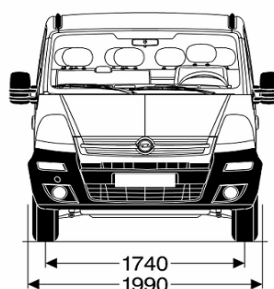
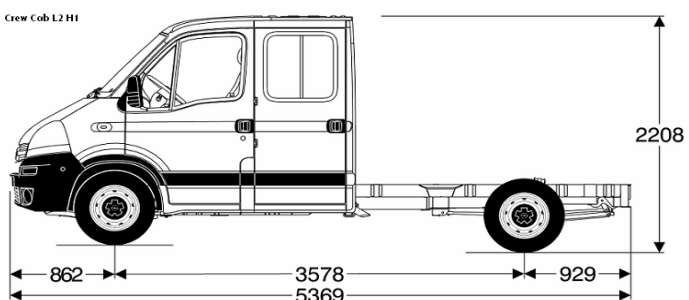

Crew Cab L3 HI

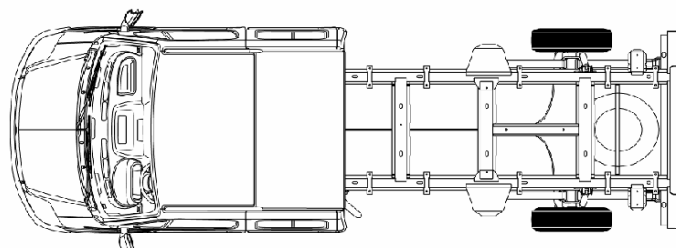
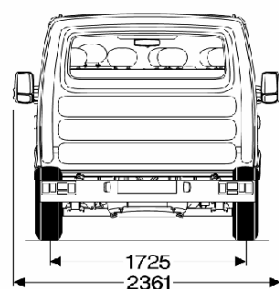
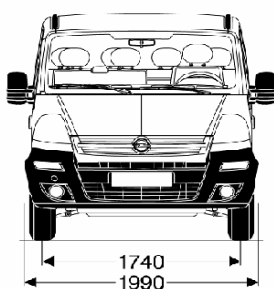
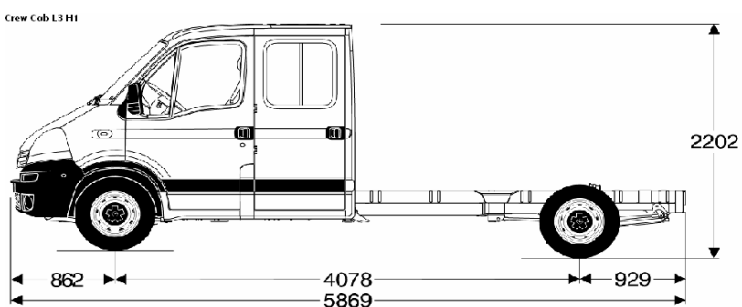

Movano Floor Cab

Dimenzije vozila	Floor cab (šasija s vozačkom kabinom) s dugim osovinskim razmakom - standardni krov	Floor cab (šasija s vozačkom kabinom) s dugim osovinskim razmakom - povišeni krov	Floor cab (šasija s vozačkom kabinom) s najdužim osovinskim razmakom - standardni krov	Floor cab (šasija s vozačkom kabinom) s najdužim osovinskim razmakom - povišeni krov
Visina (mm)	2198	2439	2192	2433
Dužina (mm)	5313	5313	5813	5813
Osovinski razmak (mm)	3578	3578	4078	4078
Širina (mm)	1990	1990	1990	1990
Nosivost (kg)	1765-1900	1747-1883	1725-1860	1707-1843
Dozvoljena masa vozila	3500	3500	3500	3500

Floor Cab

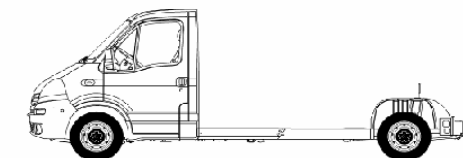
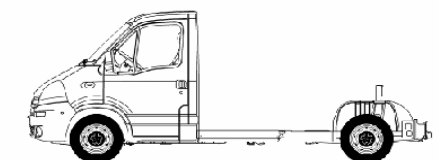
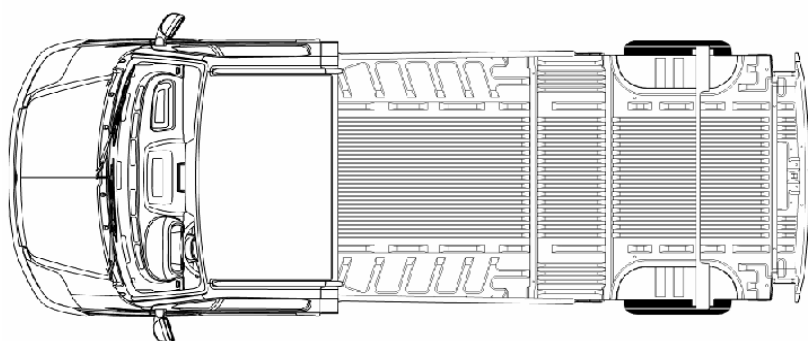
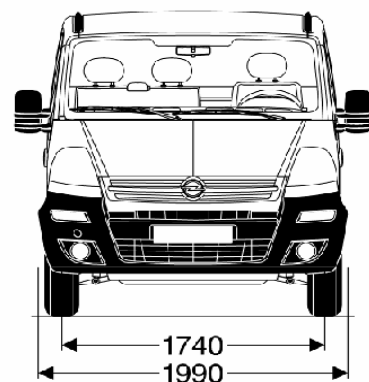
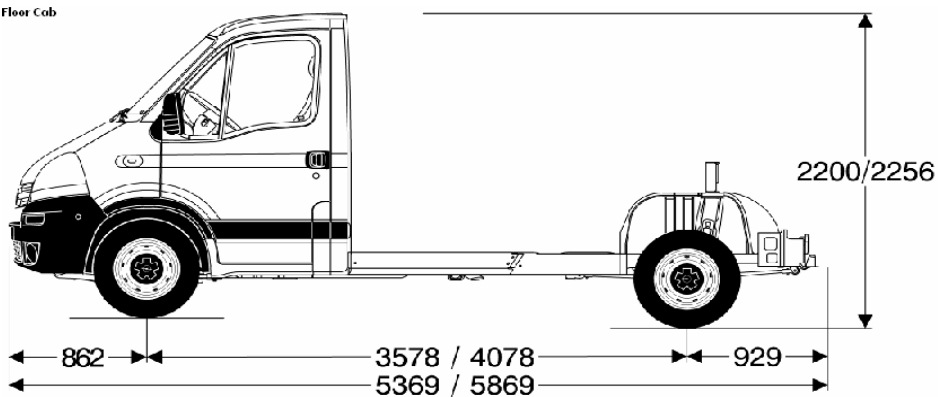

Dizelski motori	2.5 CDTI 74 kW (EURO 4)	2.5 CDTI 88 kW (EURO 4)	2.5 CDTI 107 kW (EURO 4)
Gorivo	dizel	dizel	dizel
Prijenos	Ručni mjenjač sa 6 st. prijenosa (Techshift)	Ručni mjenjač sa 6 st. prijenosa (Techshift)	Ručni mjenjač sa 6 st. prijenosa (Techshift)
Broj cilindara	4	4	4
Promjer u mm	87,0	87,0	87,0
Hod u mm	92,0	92,0	92,0
Zapremnina motora (cm ³)	2464	2464	2464
Snaga (kW/KS)	74/100	88/120	107/146
Pri broju okretaja	3500	3500	3500
Okretni moment (Nm)	260	300	320
Pri broju okretaja	1600	1600	1500

Potrošnja goriva (l/100 km) 1999/100/EU			
Norma emisije	Euro 4	Euro 4	Euro 4
U gradu	10.6-10.9/9.8	10.6-10.9/9.8	10.9-11.1/9.8-9.9
Izvan grada	7.7-7.9/7.5-7.8	7.7-7.9/7.5-7.8	7.7-7.9/7.6-7.7
Prosječna	8.7-8.8/8.3-8.4	8.7-8.8/8.3-8.4	8.9-9.0/8.4-8.5
Emisija CO ₂ (g/km)	230-237/219-222	230-237/219-222	235-240/222-225

Cijene su izražene u kunama. Cjenik je važeći od 15.06.2009. do objave novog. Cjenik je izrađen prema prodajnom tečaju kod RBA banke od 7,375 kn za 1 EUR prema tečajnoj listi objavljenoj na dan 09.06.09. Cjenik je informativan. Konačna cijena se obračunava u kunama prema prodajnom tečaju EUR-a kod RBA banke važećem na dan uplate.

Sadržaj se temelji na informacijama dostupnima 15/06/2009. Vaš ovlaštenu Opel partner može Vam dati točne informacije o mogućim promjenama u međuvremenu. Podaci su informativni. General Motors Southeast Europe ne snosi nikakvu odgovornost. Dodatna oprema dostupna je uz nadoplatu.