

Opel Vivaro



OPEL



benzin	Vivaro		SWB Van	LWB Van	SWB Van Double cab	LWB Van Double cab	Floor Cab
	Motor	Masa / Visina					
2.0 86 kW/117 KS	2.700 kg, standardni krov	139 314	-	-	-	-	-
2.0 86 kW/117 KS	2900 kg, standardni krov	141 969	144 919	-	-	132 750	
2.0 86 kW/117 KS	2900 kg, srednje visoki krov	171 469	174 419	-	-	-	

dizel	Vivaro		SWB Van	LWB Van	SWB Van Double cab	LWB Van Double cab	Floor Cab
	Motor	Masa / Visina					
2.0 CDTI 66 kW/90 KS	2.700 kg, standardni krov	145 804	-	-	164 241	-	-
2.0 CDTI 84 kW/114 KS	2.700 kg, standardni krov	147 279	-	-	165 716	-	-
2.0 CDTI 84 kW/114 KS	2700 kg, standardni krov, Tecshift	158 341	-	-	176 779	-	-
2.5 CDTI bez DPF filtra 107 kW/146 KS	2.700 kg, standardni krov	160 259	-	-	178 696	-	-
2.5 CDTI bez DPF filtra 107 kW/146 KS	2700 kg, standardni krov, Tecshift	171 321	-	-	189 759	-	-
2.5 Turbo dizel (DTI) 107 kW/146 KS	2.700 kg, standardni krov	160 996	-	-	179 434	-	-
2.5 Turbo dizel (DTI) 107 kW/146 KS	2700 kg, standardni krov, Tecshift	172 059	-	-	190 496	-	-
2.0 CDTI 66 kW/90 KS	2900 kg, standardni krov	148 459	151 409	166 896	169 846	139 240	
2.0 CDTI 84 kW/114 KS	2900 kg, standardni krov	149 934	152 884	168 371	171 321	140 715	
2.0 CDTI 84 kW/114 KS	2900 kg, standardni krov, Tecshift	160 996	163 946	179 434	182 384	151 778	
2.5 CDTI bez DPF filtra 107 kW/146 KS	2900 kg, standardni krov	162 914	165 864	181 351	184 301	153 695	
2.5 CDTI bez DPF filtra 107 kW/146 KS	2900 kg, standardni krov, Tecshift	173 976	176 926	192 414	195 364	164 758	
2.5 Turbo dizel (DTI) 107 kW/146 KS	2900 kg, standardni krov	163 651	166 601	182 089	185 039	154 433	
2.5 Turbo dizel (DTI) 107 kW/146 KS	2900 kg, standardni krov, Tecshift	174 714	177 664	193 151	196 101	165 495	
2.0 CDTI 66 kW/90 KS	2900 kg, srednje visoki krov	177 959	180 909	-	-	-	
2.0 CDTI 84 kW/114 KS	2900 kg, srednje visoki krov	179 434	182 384	-	-	-	
2.0 CDTI 84 kW/114 KS	2900 kg, srednje visoki krov, Tecshift	190 496	193 446	-	-	-	
2.5 CDTI bez DPF filtra 107 kW/146 KS	2900 kg, srednje visoki krov	192 414	195 364	-	-	-	
2.5 CDTI bez DPF filtra 107 kW/146 KS	2900 kg, srednje visoki krov, Tecshift	203 476	206 426	-	-	-	
2.5 Turbo dizel (DTI) 107 kW/146 KS	2900 kg, srednje visoki krov	193 151	196 101	-	-	-	
2.5 Turbo dizel (DTI) 107 kW/146 KS	2900 kg, srednje visoki krov, Tecshift	204 214	207 164	-	-	-	

Van	Double Cab van	Floor Cab
Osnovna oprema		
VANJSKA OPREMA		
Klizna vrata bez prozora s desne strane	Klizna vrata s fiksnim prozorom s desne strane	
Neostakljena stražnja vrata, kut otvaranja 180°	Ostakljena stražnja vrata, kut otvaranja 180°	
Ručno podesiva vanjska ogledala	Ručno podesiva vanjska ogledala	Ručno podesiva vanjska ogledala
Pokazivači smjera sprijeda u bijeloj boji	Pokazivači smjera sprijeda u bijeloj boji	Pokazivači smjera sprijeda u bijeloj boji
UNUTARNJA OPREMA		
	Klupa s 3 sjedala u drugom redu	
Obloga bez prozora s lijeve strane	Obloga s fiksnim prozorom s lijeve strane	
Čelična pregrada pune veličine bez prozora	Bez pregrade	Bez pregrade
Osnovni upravljač	Osnovni upravljač	Osnovni upravljač
Podesivo vozačevo sjedalo	Podesivo vozačevo sjedalo	Podesivo vozačevo sjedalo
Punch/Elba, tamna	Punch/Elba, tamna	Punch/Elba, tamna
Klupa s dva sjedala na suvozačevoj strani	Klupa s dva sjedala na suvozačevoj strani	Klupa s dva sjedala na suvozačevoj strani
Sustav za grijanje HVAC	Sustav za grijanje HVAC	Sustav za grijanje HVAC
Paket za pušače (pepeljara i upaljač)	Paket za pušače (pepeljara i upaljač)	Paket za pušače (pepeljara i upaljač)
AUDIO		
Radio-kasetofon, AM/FM stereo, RDS	Radio-kasetofon, AM/FM stereo, RDS	Radio-kasetofon, AM/FM stereo, RDS
2 zvučnika	2 zvučnika	2 zvučnika
SIGURNOST		
	Unutarnje ogledalo	
ABS sa sustavom pomoći pri naglom kočenju	ABS sa sustavom pomoći pri naglom kočenju	ABS sa sustavom pomoći pri naglom kočenju
Zračni jastuk za vozača	Zračni jastuk za vozača	Zračni jastuk za vozača
GUME I NAPLATCI		
Čelični naplatci 16x6 s pet otvora (s malim središnjim poklopcem naplataka)	Čelični naplatci 16x6 s pet otvora (s malim središnjim poklopcem naplataka)	Čelični naplatci 16x6 s pet otvora (s malim središnjim poklopcem naplataka)
Rezervni kotač pune veličine	Rezervni kotač pune veličine	Rezervni kotač pune veličine

DODATNI PAKETI OPREME	Van	Double Cab van	Floor Cab	
Combination paket Naslon za ruke i leđna potpora prednjih pojedinačnih sjedala, Putno računalo, Kontrola radija na upravljaču, Radio CD30 MP3 s CD/MP3 uređajem	XZAC	2 803	2 803	2 803
Zoom paket Alarm, Senzori za pomoć pri parkiranju	XZAZ	4 720	4 720	-
Intuition paket Glatki poklopci naplataka, Svjetla za maglu sprijeda, Zračni jastuci za vozača i suvozača	XZAI	3 098	3 098	3 098
Business paket Upravljač presvučen kožom, Grijanje prednjih sjedala, Klima uređaj	XZAB	8 113	8 113	8 113
Paket Comfort Ključ s dvije funkcije, Električno podešavanje i grijanje vanjskih ogledala (ručno preklapiva), Električni podizači prednjih stakala, Središnje zaključavanje daljinskim upravljačem bez sigurnosnih brava, Klima uređaj	Y55	9 182	9 182	9 182
Electric paket Ključ s dvije funkcije, Središnje zaključavanje daljinskim upravljačem bez sigurnosnih brava, Električno podešavanje i grijanje vanjskih ogledala (ručno preklapiva), Električni podizači prednjih stakala	B28	2 581	2 581	2 581
Vision paket Električno podešavanje i grijanje vanjskih ogledala (ručno preklapiva), Središnje zaključavanje daljinskim upravljačem bez sigurnosnih brava, Električni podizači prednjih stakala (funkcija automatskog zatvaranja na strani vozača), Ključ s dvije funkcije (Samo: Floor cab (šasija s vozačkom kabinom)), Ključ s tri tipke (Bez: Floor cab (šasija s vozačkom kabinom)), Svjetla za maglu sprijeda, Senzori za kišu	T80	5 163	5 163	5 163
Edition paket 1 Klima uređaj, Električno podešavanje i grijanje vanjskih ogledala (ručno preklapiva), Električni podizači prednjih stakala (funkcija automatskog zatvaranja na strani vozača), Električni podizači prednjih stakala, Središnje zaključavanje daljinskim upravljačem bez sigurnosnih brava, Ključ s dvije funkcije, Radio CD-MP3 uređaj model CD30, Paket s kromiranim dodacima, Glatki poklopci naplataka, Odbojnici u boji, sprijeda	A4K	10 804	10 804	10 804
Edition paket 2 Naslon za ruke i leđna potpora prednjih pojedinačnih sjedala, Putno računalo, Klima uređaj, Električno podešavanje i grijanje vanjskih ogledala (ručno preklapiva), Električni podizači prednjih stakala (funkcija automatskog zatvaranja na strani vozača) (Samo: Ključ s tri tipke), Električni podizači prednjih stakala, Središnje zaključavanje daljinskim upravljačem bez sigurnosnih brava, Ključ s dvije funkcije, Upravljač presvučen kožom, Radio CD-MP3 uređaj model CD30, Paket s kromiranim dodacima, Glatki poklopci naplataka, Odbojnici i letvice u boji vozila	A4U	14 123	14 123	14 123
Odbojnici, letvice, vanjska ogledala u boji vozila Letvice u boji vozila (Bez: Floor cab (šasija s vozačkom kabinom)), Poliuretanska obloga kod prtljažnika, gornji dio u boji (Bez: Floor cab (šasija s vozačkom kabinom)), Kućišta ogledala u boji vozila, Bočne zaštitne letvice u boji vozila, Produženi stražnji odbojnici u boji vozila (Bez: Floor cab (šasija s vozačkom kabinom)), Središnji dio stražnjeg odbojnika u boji vozila (Bez: Floor cab (šasija s vozačkom kabinom)), Odbojnici u boji, sprijeda	J2J	3 688	3 688	3 688
Odbojnici i letvice u boji vozila Bočne zaštitne letvice u boji vozila, Produženi stražnji odbojnici u boji vozila (Bez: Floor cab (šasija s vozačkom kabinom)), Središnji dio stražnjeg odbojnika u boji vozila (Bez: Floor cab (šasija s vozačkom kabinom)), Odbojnici u boji, sprijeda	J2K	2 766	2 766	2 766
Odbojnici u boji vozila Produženi stražnji odbojnici u boji vozila, Središnji dio stražnjeg odbojnika u boji vozila, Odbojnici u boji, sprijeda	J2H	2 581	2 581	-
Paket za majstore Fleksibilne alke za pričvršćivanje tereta, Drveni pod teretnog prostora presvučen gumom, Plastična obloga stranica do pola visine	K1V	2 655	-	-
Dvostruka šasija, komfort	XBBL	-	20 871	-

VANJSKA OPREMA		Dio paketa	Van	Double Cab van	Floor Cab
Metalik i dvoslojne metalik boje	9M2		4 462	4 462	4 462
Briljantna boja	9BR		1 328	1 328	1 328
Svjetla za maglu sprijeda	T96	XZAI, T80	1 328	1 328	1 328
Svjetla za vožnju po danu	T61		811	811	811
Vjetrobransko staklo s toplinskom zaštitom	A41		2 102	2 102	2 102
Odbojnici u boji, sprijeda	VB5	A4K, J2H, J2K, J2J	1 291	1 291	1 291
Potpuno ostakljenje	A10		2 544	-	-
Klizna vrata s fiksnim prozorom s desne strane	BSA		2 176	S	-
Klizna vrata s kliznim prozorom s desne strane	BSC		2 803	2 803	-
Obloga bez prozora s desne strane bez kliznih vrata s desne strane	BTB		0	-	-
Obloga s fiksnim prozorom s lijeve strane	BTE		590	S	-
Obloga s kliznim prozorom s lijeve strane	BTG		1 254	1 254	-
Klizna vrata bez prozora s lijeve strane	BSK		2 176	-	-
Klizna vrata s fiksnim prozorom s lijeve strane	BSB		2 803	2 803	-
Klizna vrata s kliznim prozorom s lijeve strane	BSD		3 356	3 356	-
Neostakljena stražnja vrata, kut otvaranja 180°	J1W		S	295	-
Ostakljena stražnja vrata, kut otvaranja 180°	J1X		664	S	-
Stražnja, puna vrata s kutom otvaranja od 250 ili 235° u zavisnosti od bočnih stranica, 235° u slučaju L1+klizna vrata, u suprotnome 250°	7U4		1 180	1 180	-
Stražnja, ostakljena vrata s kutom otvaranja od 250 ili 235° u zavisnosti od bočnih stranica, 235° u slučaju L1+klizna vrata, u suprotnome 250°	J1T		1 475	1 254	-
Ostakljena stražnja vrata			2 950	2 729	-
Sustav za pranje i grijanje stražnjih svjetala	J1U				
Pregradni prtljažnik s umetnutim prozorima	K2H		369	-	-
Intervalno pranje/brisanje stražnjeg stakla			1 623	1 623	-
Grijanje stražnjeg stakla	C25				
Kuka za vuču	VR2		3 319	3 319	3 319
Kuka za vuču za model s visokim tovarnim sandukom	XBEB		-	-	7 006
Model s visokim tovarnim sandukom s bočnim pločama	XBED		-	-	25 813
Model s visokim tovarnim sandukom s bočnim kutijama	XBDZ		-	-	27 656
Električno podesiva vanjska ogledala na srednjim nosačima (širina 1980 i 2060 mm)	DBF		-	-	701
Električno podesiva vanjska ogledala na produljenim nosačima (širina 2060 i 2180 mm)	DBE		-	-	774

UNUTARNJA OPREMA		Dio paketa	Van	Double Cab van	Floor Cab
Grijanje prednjih sjedala (klupa s dva sjedala neće imati grijanje)	KA1	XZAB	2 508	2 508	2 508
Čvrsta tkanina / Elba	TAAN		811	-	811
Trim Line, plava	XXNS		738	-	738
Trim Line, crvena	XXOZ		738	-	738
Presvlake od vinila	XXXH		0	0	0

UNUTARNJA OPREMA	Dio paketa	Van	Double Cab van	Floor Cab	
Naslon za ruke i leđna potpora prednjih pojedinačnih sjedala (klupa za putnike s dva sjedala nema naslon za ruke i potporu za leđa)	DAR	XZAC, A4U	738	738	738
Pojedinačno sjedalo na suvozačevoj strani	AE1		0	0	0
Pojedinačno sjedalo na suvozačevoj strani (podesivo po visini s naslonom za ruke i naslonom podesivim u predjelu križa)	AHZ		369	369	369
Upravljač presvučen kožom	NP5	XZAB, A4U	1 180	1 180	1 180
Središnje zaključavanje daljinskim upravljačem (bez sigurnosnih brava, ključ s 2 funkcije)	AU0		2 692	2 692	2 692
Središnje zaključavanje vrata s daljinskim upravljačem (bez sigurnosnih brava, ključ s 2 funkcije)	A97	T80, Y55, A4K, A4U	2 581	2 581	2 581
Ključ s tri tipke (uključuje električne podizače stakala na vozačevoj strani s funkcijom automatskog zatvaranja)	CLB	T80	516	516	-
Dodatni ključ (ključ s tri tipke, električni podizači stakala na vozačevoj strani s funkcijom automatskog zatvaranja)	K69		701	701	-
Klima uređaj	C60	XZAB, Y55, A4K, A4U	7 191	7 191	7 191
Pomoćni grijač	K08		3 245	3 245	3 245
Tajmer za dodatno grijanje	XBES		1 106	1 106	1 106
Nezavisno grijanje automobila, vode			4 794	4 794	4 794
grijanje rashladne tekućine motora	XBEP				
Brzo pokretanje daljinskim upravljačem (za nezavisno grijanje automobila)	XBER		3 688	3 688	3 688
Čelična pregrada pune veličine bez prozora	AX6		S	-	221
Čelična pregrada pune veličine s prozorom	AX9		516	-	516
Cijevna pregrada iza vozača	AX5		0	-	-
Zaštitna rešetka, 1/3 iza sjedala vozača i suvozača	XBBI		4 868	-	-
Zaštitna rešetka, 1/3 iza sjedala vozača	XBBJ		2 508	-	-
Plastične bočne obloge, do pola visine	B48	K1V	959	-	-
Bez pregrade (samo uz preinaku)	AA0		-148	S	S
Ukras prtljažnog prostora: podni i bočni zidovi od furnira u sivoj boji	XBBM		-	5 163	-
Drveni pod teretnog prostora presvučen gumom	B68	K1V	2 581	2 581	-
Drvene obloge straga pune visine, kratki osovinski razmak (L1)			3 319	-	-
L1H1	XBAO				
Drvene obloge straga pune visine, srednji osovinski razmak (L2)			2 581	-	-
L2H1	XBAP				
Zaštitni drveni pod, srednji osovinski razmak (L2)			2 581	-	-
L1	XBAR				
Zaštitni drveni pod, kratki osovinski razmak (L1)			2 581	-	-
L2	XBAS				
Fleksibilne alkice za pričvršćivanje tereta	V90	K1V	1 033	1 033	-
Filter protiv peludi	XR5		258	258	258
Držač za drugi akumulator	TP2		811	811	811
Izvod struje iz motora (oprema za preinaku)	V66		1 512	1 512	1 512

UNUTARNJA OPREMA	Dio paketa	Van	Double Cab van	Floor Cab
CAN-bus priključak (priprema za dodatni električni uređaj za preinake) uključuje ključ s tri tipke i električne podizače stakala s funkcijom automatskog zatvaranja na vozačevoj strani	KC6	1 475	1 475	1 475

AUDIO	Dio paketa	Van	Double Cab van	Floor Cab
Putno računalo	U68	XZAC, A4U	553	553
Radio CD-MP3 uređaj model CD30	UCH	XZAC, 4AK, 4AU	1 623	1 623
Kontrole radija na upravljaču	W1Y	XZAC	443	443
Radio CD/MP3 uređaj sa sustavom navigacije model CD70 Navi uključuje info ekran u boji za sustav navigacije, kontrole radija na upravljaču	UCE		14 750	14 750
Radio CD uređaj model CD 413 6 zvučnika	U1W		1 475	1 475
Bez radio uređaja (uz odabrane modele)	UL5		0	0
Digitalni tahograf (uključuje ključ s tri tipke i električne podizače stakala s funkcijom automatskog zatvaranja na vozačevoj strani)	TGP		6 121	6 121
Priprema za mobilni telefon (bez opreme za hands free sustav)	UV8		1 328	1 328

SIGURNOST	Dio paketa	Van	Double Cab van	Floor Cab
Senzori za pomoć pri parkiranju	UD7	XZAZ	2 581	2 581
Alarm selektivno zaključavanje vrata i funkcija električnih podizača na jedan dodir za vozača	UA6	XZAZ	3 761	3 761
Zračni jastuci za vozača i suvozača	AK5	XZAI	2 360	2 360
Zračni jastuk za vozača i suvozača, bočni zračni jastuci i krovne zračne zavjese sprijeda	AY0		10 325	10 325
Zračni jastuk za vozača i suvozača, bočni zračni jastuk na vozačevoj strani i krovne zračne zavjese sprijeda	AWH		10 325	10 325
Sustav disk kočnica bez ABS-a	J65		-738	-738
Elektronski program stabilnosti (ESP+) uključuje kontrolu proklizavanja, selektivno zaključavanja vrata, električno podizanje stakla na jedan dodir za vozača	NW9		5 163	5 163

GUME I NAPLATCI	Dio paketa	Van	Double Cab van	Floor Cab
Glatki poklopci naplataka (pune veličine)	QP9	XZAI, A4K, A4U	443	443
Gume 205/65 R16, za sva godišnja doba	QRQ		1 401	1 401
Gume 215/65 R16	QTB		885	-
Aluminijski naplatci, 16", 5 krakova, sportski	QE0		5 531	5 531
Aluminijski naplatci, 16"	PG0		5 531	5 531
Nosač rezervnog kotača s bravom	P11		701	701
Srebrni rezervni kotač	PP8		148	148

Opći podaci

Dimenzije vozila	Vivaro
Visina (mm) / H2	1955/2465
Duljina (L1/Floor Cab/L2) (mm)	4782/5038/5182
Osovinski razmak	3098/3498
Širina (bez vanjskih ogledala/sa vanjskim ogledalima/s vanjskim ogledalima na produženim nosačima za Floor Cab) (mm)	1904/2232/2434
Trag kotača (prednjih/stražnjih) (mm)	1615/1630

Krug okretaja u m	Vivaro
Krug okretanja - od rubnjaka do rubnjaka (L1/L2, Floor Cab)	11.8/13.1
Krug okretanja - od zida do zida (L1/L2, Floor Cab)	12.4/13.7

Dimenzije prtljažnog prostora u mm	Vivaro	Van Double Cab
Dužina prtljažnog prostora, od stražnjih vrata do prednjih sjedala	2400/2800	1400/1930
Širina između unutarnjih blatobrana	1268	1268
Visina	1690	1690
Visina prtljažnog prostora	543	543
Zapremina prtljažnog prostora (m ³)	5.0-8.4 m ³	2.6-3.8 m ³

Masa i opterećenja osovine u kg	Vivaro
Masa praznog vozila uključujući i vozača (prema 70/156/EU)	1735-2126
Dozvoljena masa vozila	2695-3070
Nosivost	960-1210
Dozvoljeno opterećenje prednje osovine	1450-1620
Dozvoljeno opterećenje stražnje osovine	1550-1650

Vivaro FloorCab

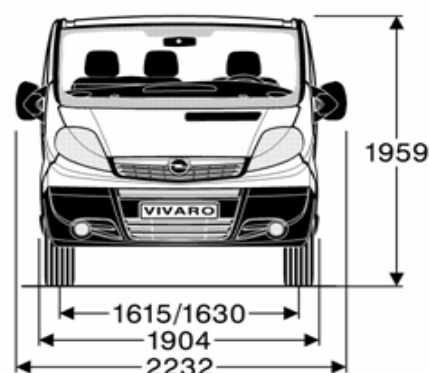
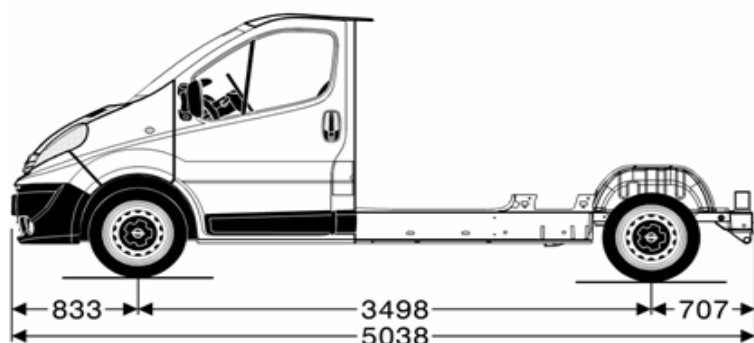

Dimenzije se odnose na bazni model EU.

Opći podaci

Vivaro Van L1 HiH2

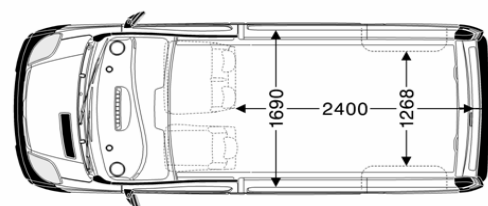
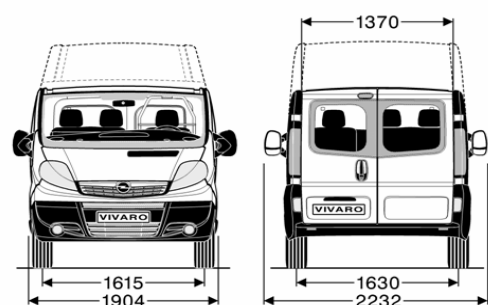
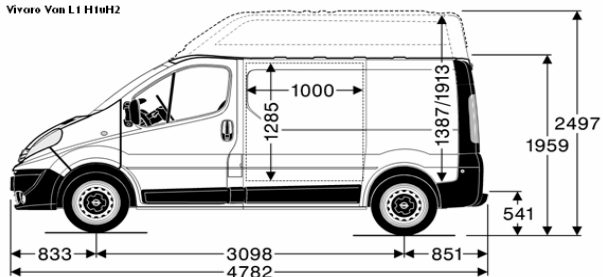

Vivaro Van L2 HiH2

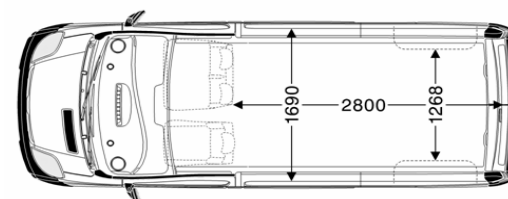
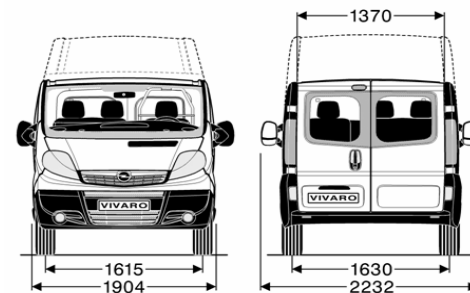
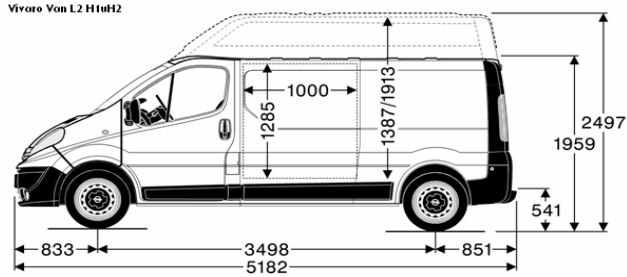

Vivaro DoubleCob L1-H1

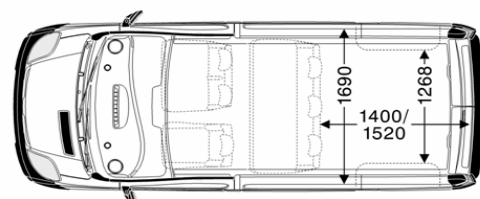
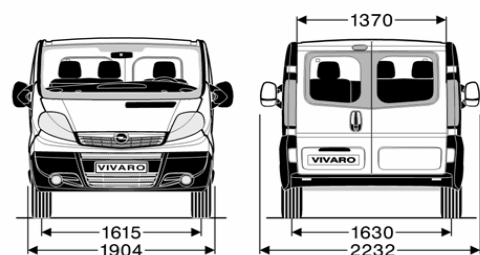
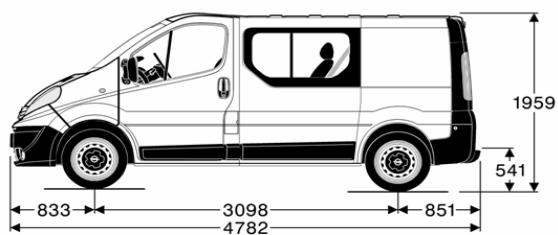

Vivaro DoubleCob L2-H1

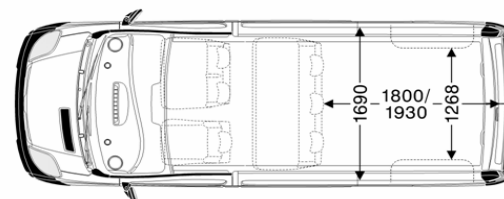
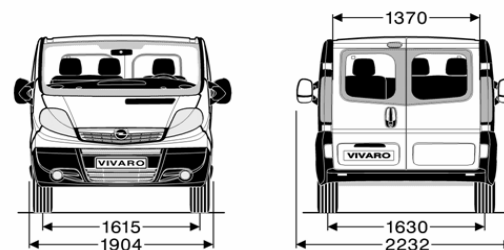
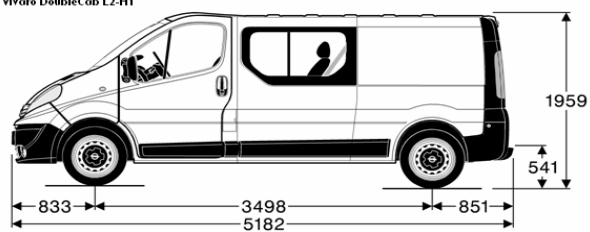

Benzinski motori	2.0
Gorivo	benzin
Norma emisije	Euro 4
Prijenos	Ručni mjenjač sa 6 st. prijenosa
Broj cilindara	4
Promjer u mm	82.7
Hod u mm	93.0
Zapremnina motora (cm ³)	1998
Snaga (kW/KS)	86/117
Pri broju okretaja	4700
Okretni moment (Nm)	190
Pri broju okretaja	3750
Najveća brzina (km/h)	160
Potrošnja goriva (l/100 km) 1999/100/EU	
Norma emisije	Euro 4
U gradu	13.3-13.7
Izvan grada	8.6-8.9
Prosječna	10.3-10.6
Emisija CO ₂ (g/km)	247-253

Dizelski motori	2.0 CDTI (66 kW)	2.0 CDTI (84 kW) *	2.5 CDTI *
Gorivo	dizel	dizel	dizel
Norma emisije	Euro 4	Euro 4	Euro 4
Prijenos	Ručni mjenjač sa 6 st. prijenosa	Ručni mjenjač sa 6 st. prijenosa (Techshift)	Ručni mjenjač sa 6 st. prijenosa (Techshift)
Broj cilindara	4	4	4
Promjer u mm	84.0	84.0	89.0
Hod u mm	90.0	90.0	99.0
Zapremnina motora (cm ³)	1995	1995	2464
Snaga (kW/KS)	66/90	84/114	107/146
Pri broju okretaja	3500	3500	3500
Okretni moment (Nm)	240	290	320
Pri broju okretaja	1500	1600	1500
Najveća brzina (km/h)	145	160	170
Potrošnja goriva (l/100 km) 1999/100/EU			
Norma emisije	Euro 4	Euro 4	Euro 4
U gradu	9.8-10.2	9.8-10.2 (8.9-9.1)	10.4-10.5 (9.5-9.6)
Izvan grada	7.0-7.4	7.0-7.4 (7.2-7.4)	7.6-7.7 (7.4-7.5)
Prosječna	7.9-8.4	7.9-8.4 (7.9-8.4)	8.7-8.8 (8.2-8.3)
Emisija CO ₂ (g/km)	214-224	214-224 (207-213)	229-232 (215-218)

* Techshift mjenjač dostupan kao dodatna oprema

Cijene su izražene u kunama. Cjenik je važeći od 15.06.2009. do objave novog. Cjenik je izrađen prema prodajnom tečaju kod RBA banke od 7,375 kn za 1 EUR prema tečajnoj listi objavljenoj na dan 09.06.09. Cjenik je informativan. Konačna cijena se obračunava u kunama prema prodajnom tečaju EUR-a kod RBA banke važećem na dan uplate.

Sadržaj se temelji na informacijama dostupnima 15/06/2009. Vaš ovlaštenu Opel partner može Vam dati točne informacije o mogućim promjenama u međuvremenu. Podaci su informativni. General Motors Southeast Europe ne snosi nikakvu odgovornost. Dodatna oprema dostupna je uz nadoplatu.

General Motors Southeast Europe, Budaörs, 06/2009.